OPERACIÓN

LISTA DE INSPECCIÓN

Diariamente

- Complete los ítems de servicio, de acuerdo con la lista proveída en el capítulo Lubricación y Mantenimiento. Inspeccione visualmente todos los puntos de lubricación para asegurarse de que la lubricación haya sido realizada.
- Tense correctamente las esterillas y correas de la lona (draper), de acuerdo con las especificaciones del capítulo Lubricación y Mantenimiento.
- Verifique las piezas en cuanto a daños o desgaste excesivo. Realice una inspección general de tuercas, tornillos y otros fijadores para asegurarse de que estén firmemente apretados.
- Verifique todas las líneas hidráulicas y sus conexiones en cuanto a vaciamientos. Consulte el capítulo Seguridad para los procedimientos correctos de inspección de vaciamientos en el sistema hidráulico.
- Asegúrese de que el molinete esté nivelado, los cilindros de levante del molinete estén sincronizados y que la corriente de accionamiento del molinete esté correcta.
- Asegúrese también de que todos los paneles de protección estén instalados y fijados correctamente. Sustituya cualquier protección o panel protector que esté dañado o faltando.
- Asegúrese de que todas las señales de seguridad estén en las posiciones correctas y legibles. Sustituya cualquier señal (etiqueta) de seguridad que esté dañada o reponga las que estén faltando. Consulte la Localización de las Señales de Seguridad en el capítulo Seguridad.
- Asegúrese de que todas las luces de advertencia de color ámbar estén operando correctamente.
- Verifique las conexiones entre la plataforma y la cosechadora en cuanto a la seguridad y al funcionamiento de los controles.
- Asegúrese de que los ajustes operativos correctos hayan sido efectuados, de acuerdo con su plantación.
- Remueva todos los residuos de plantas de la máquina y limpie cualquier residuo de aceite o suciedad al final del día.

Antes de Cada Cosecha

- Lea el capítulo Seguridad
- Complete todos los ítems de la Lista de Inspección Diariamente.
- Con la máquina encendida y en posición de estacionamiento, pídale a otra persona que observe la operación de las piezas móviles. Verifique cualquier indicio de mal funcionamiento, sobrecalentamiento de rodamientos y preste atención a cualquier sonido que no sea normal.

Al Término de la Cosecha

- Sustituya las piezas que estén dañadas o desgastadas.
- Remueva todas las impurezas acumuladas en la máquina. Los residuos de plantas pueden quedar húmedos y causar corrosión. Asegúrese de remover todos los residuos enrollados en ejes y alojados en los rodamientos. Remueva las protecciones de las esterillas y remueva los residuos alrededor de las esterillas.
- Limpie residuos de aceite y suciedad y lave la máquina. Asegúrese de que los residuos de la plantación hayan sido removidos de la barra de corte.
- Almacene la máquina en una área cubierta, de ser posible.
- Remueva la tensión de las esterillas draper.
- Lubrique todas las graseras para forzar la salida de agua que pueda estar presente. Consulte la sección Graseras en el capítulo Lubricación y Mantenimiento
- Con una escobilla, aplique un aceite medio en las secciones del cortador y en el tornillo de ajuste de accionamiento del molinete.
- Pinte todas las áreas donde la pintura haya sido dañada.

CONFIGURACIÓN DE LA COSECHADORA

Cosechadoras Axiales Modelos 2009 o Posteriores

FIG. 1: Antes de que la plataforma pueda ser operada en la cosechadora, la Consola II debe ser configurada para operar una plataforma draper.

Para la configuración de la Consola II, seleccione el botón de la pantalla "Miscellaneous" en la Consola. En la pantalla "Miscellaneous", seleccione la página Setup (Configuración).

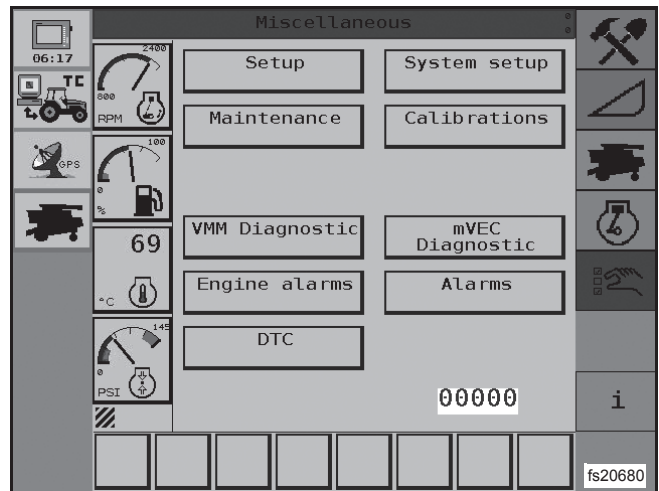

FIG. 1

FIG. 2: En la página Setup (Configuración) presione la caja de texto (1), cerca de la Selección de la Plataforma. Después de que la caja de diálogo sea seleccionada, los botones de rodaje aparecerán en la pantalla.

Navegue entre las plataformas disponibles hasta que sea exhibido Draper Header (Plataforma Draper). Presione el botón de confirmación verde para efectivizar la selección. Presione el botón OK.

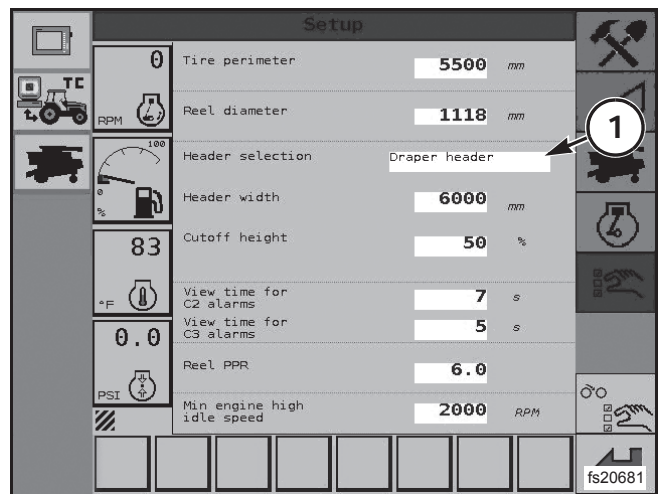

FIG. 2

Cosechadoras Axiales Modelos 2003 a 2008 y Cosechadoras Transversales Modelos 2003 y Posteriores

NOTA: La cosechadora debe estar equipada con un conector con un único punto.

FIG. 3: Antes de que la plataforma pueda ser operada en la cosechadora, un kit deberá ser instalado tanto en la cosechadora como en la plataforma.

Entre en contacto con su Concesionaria para obtener el kit correcto.

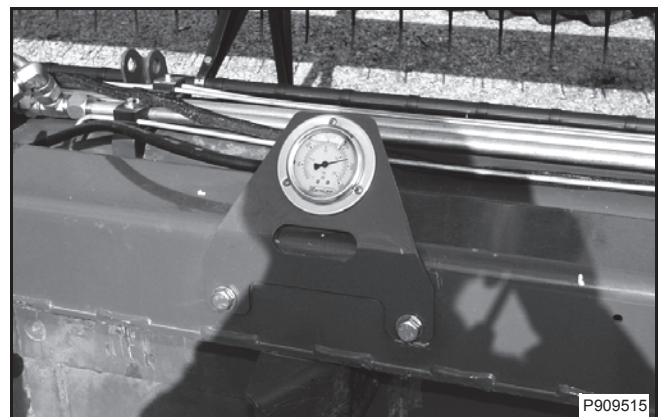

FIG. 3

Kits Necesarios para Instalación de la Plataforma en las Cosechadoras

Cosechadoras Axiales y Transversales Modelos 2003 a 2008	Cosechadoras Axiales y Transversales Modelos 2003 a 2008	Cosechadoras Transversales Modelos 2009 a 2010	Cosechadoras Axiales Modelos 2009 a 2010
Kit de Punto Único para la Cosechadora	Kit de Control de la Cabina S2	Kit de Control de la Cabina S2	Kit Hidráulico de Avance/Retroceso del Molinete
Kit de Control de la Cabina S2	Kit Hidráulico de Avance/Retroceso del Molinete	Kit Hidráulico de Avance/Retroceso del Molinete	
Kit de Inclinação de la Plataforma			

NOTA: Entre en contacto con su Concesionaria para obtener los kits correctos.

ABLANDAMIENTO DE LA PLATAFORMA

Inspeccione la corriente de accionamiento del molinete para su correcta alineación y tensión.

Lubrique el cortador con aceite para auxiliar en el ablandamiento inicial. Si el suelo de operación es extremadamente arenoso o abrasivo, no lubrique el cortador.

Observe cualquier indicio, como calentamiento o ruidos anormales, que indica ajustes incorrectos.

CABALLETES DE ESTACIONAMIENTO

FIG. 4: Los caballetes de estacionamiento (1) están localizados en los lados derecho e izquierdo de la interfaz de la plataforma. Los caballetes de estacionamiento son utilizados para soportar la plataforma, en el momento de su desconexión de la cosechadora.

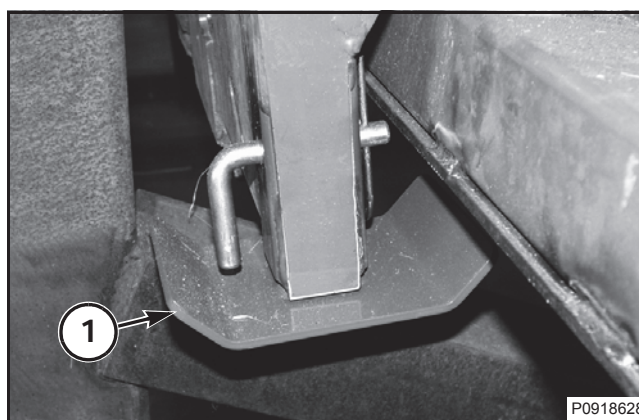

FIG. 4

RETIRADA E INSTALACIÓN DE LA PLATAFORMA

Instalación

Asegúrese de que la correa de accionamiento del eje de la articulación está instalada en las poleas correctas. Consulte el Manual del Operador de la cosechadora para a el procedimiento correcto de instalación de la correa de accionamiento del eje de la articulación.

De estar equipado, asegúrese de que el bloqueo de accionamiento de la velocidad variable está en la posición trabada. Consulte el Manual del Operador de la cosechadora para mayores informaciones.



CUIDADO: Pueden ocurrir daños en la plataforma si el accionamiento de la velocidad variable no es colocado en la posición "lenta".

FIG. 5: Posicione el conjunto montado de la plataforma en una superficie plana y firme.

Gire las trabas del canal embocador de la cosechadora (1) en la parte trasera del adaptador utilizando la llave de la plataforma (2). Baje el canal embocador. Alinee el rincón delantero izquierdo del canal embocador con la brida de la guía izquierda en la apertura de la plataforma. Mueva la cosechadora de manera uniforme contra la plataforma.

Levante el adaptador del canal, recogiendo la plataforma y permitiendo que los pernos inferiores se introduzcan en los huecos de la interfaz de la plataforma.

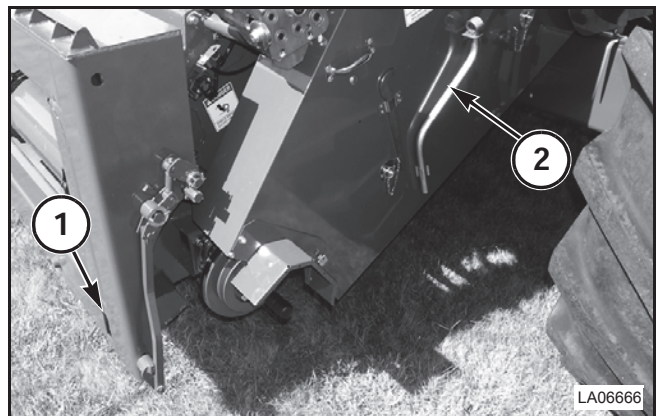

FIG. 5

FIG. 6: Instale la llave de ajuste de la plataforma (1) sobre los tonillos hexagonales (2) del receptáculo de la traba y gire el conjunto de la traba superior en el sentido antihorario para trabar los ganchos en la plataforma.

IMPORTANTE: Asegúrese de que la traba sea girada sobre el centro para que los ganchos estén bien trabados.

Si los ganchos no quedaran trabados, asegúrese de que los pernos inferiores estén instalados en la interfaz de la plataforma. Si no lo están, coloque un bloque bajo la extremidad izquierda de la plataforma y bájelo para instalar los pernos. Trabe los ganchos.

Levante y después baje la plataforma contra el suelo algunas veces, antes de levantar la plataforma hasta su altura total para acoplar la traba de seguridad del cilindro de levante del molinete. Eso permitirá que la plataforma quede completamente asentada en el adaptador del canal, antes de que se realice la alineación y la conexión de los ejes de accionamiento de la plataforma.

Levante la plataforma a una altura suficiente para que pueda ser observada en relación al eje de la cosechadora (o de la traba de cargamento de la carga). Si la plataforma no estuviera alineada con el eje, deberá ser nivelada.

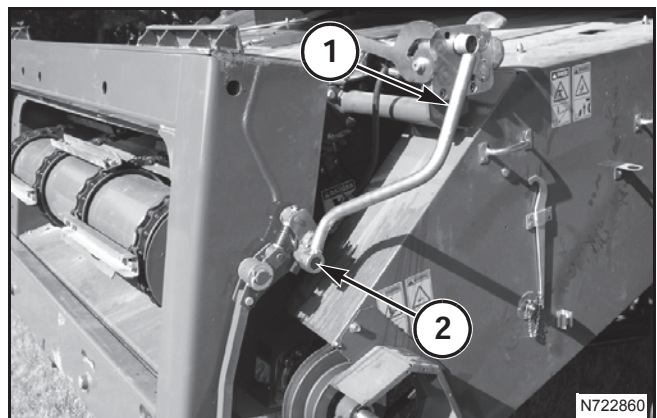

FIG. 6

FIG. 7: Remueva las clavijas de los pernos traba (1) que fijan los caballetes de estacionamiento (2). Levante completamente los caballetes hasta la plataforma. Instale los pernos traba a través de los huecos en la plataforma y en los caballetes de estacionamiento. Instale las clavijas en los pernos traba.

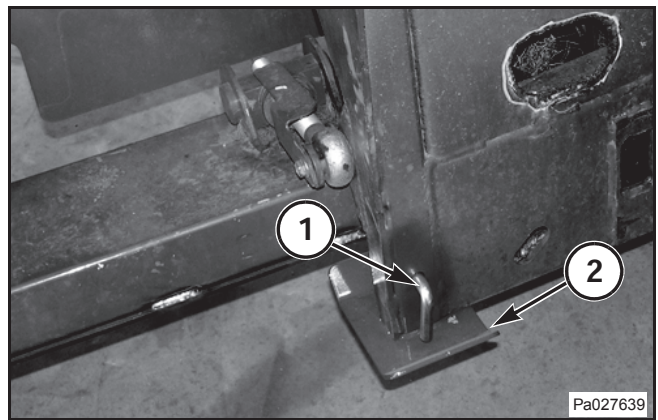

FIG. 7

FIG. 8: Presione el collar con tensión del resorte (1) hacia dentro, en la dirección del eje (línea) de accionamiento (transmisión) (2) y remueva la línea de transmisión del perno de transporte (3).

IMPORTANTE: Cuando la plataforma sea instalada en la cosechadora por primera vez, posicione los cortadores de los lados izquierdo y derecho, hasta la posición totalmente hacia fuera. Verifique el sincronismo de los cortadores, garantizando que la misma letra sea mostrada en las ventanas de ambas campanas de la TDP.

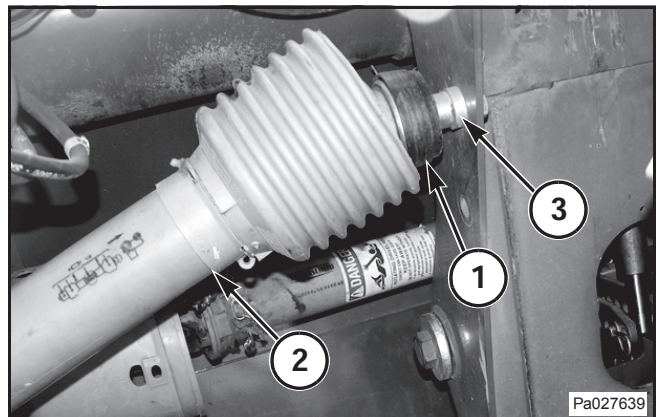

FIG. 8

FIG. 9: Presione el collar con tensión del resorte bajo el protector de la línea de transmisión (1), en la dirección de la línea (2). Deslice la línea de transmisión bajo el contra eje (3) en el canal embocador. Mueva la línea de transmisión hacia dentro hasta que las lengüetas de traba se acoplen y traben en la ranura en el contra eje.

Si las estrías en el contra eje y en la línea de accionamiento no quedaron alineadas, utilice una llave de tubería para alinearlas en el contra eje.

Asegúrese de que los rodamientos no queden engripados en la línea de accionamiento, después que esta sea instalada en el contra eje.

Asegúrese de que el eje de accionamiento esté firme, tirándolo hacia afuera.

Instale el eje de accionamiento del lado opuesto, siguiendo el mismo procedimiento.

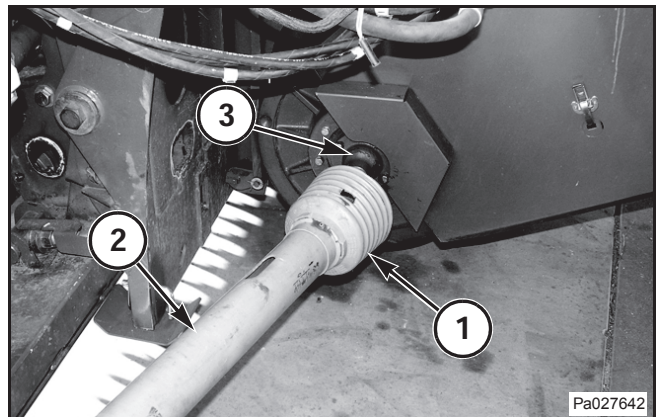

FIG. 9

FIG. 10: Verifique el sincronismo de los cortadores, garantizando que la misma letra (1) sea mostrada en las ventanas (2) de ambas campanas (3) de la TDP.

Si no fuera exhibida la misma letra en ambas campanas, entonces los cortadores necesitan ser sincronizados. Consulte el capítulo Lubricación y Mantenimiento para los procedimientos de sincronización de los cortadores.

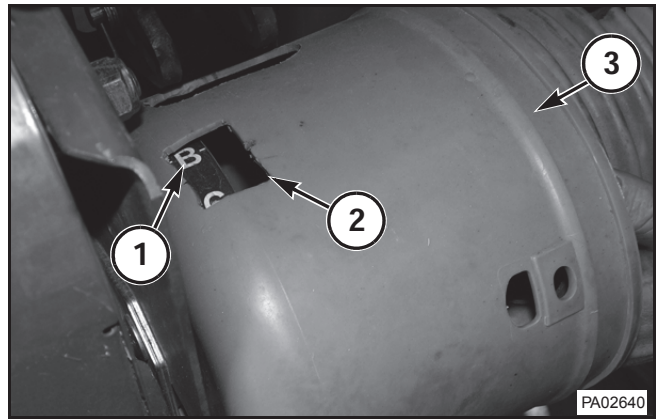

FIG. 10

FIG. 11: Alinee el conector de punto único (1) de la plataforma con el conector de la cosechadora y fije la traba central (2).

NOTA: Para instalar la plataforma en una cosechadora sin un conector de punto único, es necesario utilizar un adaptador para convertir el conector en uno de tipo punto único. Entre en contacto con su Concesionaria para obtener el adaptador correcto.

En las cosechadoras con el kit de conexión de punto único, conecte el cable del kit de control de la cabina S2 en el conector (3) del mazo de conductores principal de la plataforma.

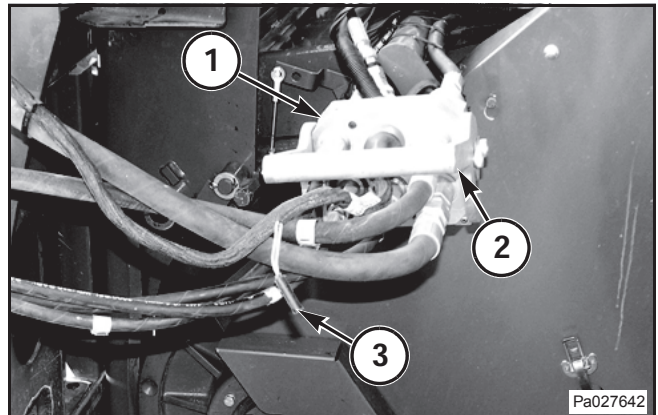

FIG. 11

Retirada

FIG. 12: Baje el molinete para liberar la presión del acoplamiento de punto único.

Suelte la traba central (1) y desconecte el conector de punto único (2).

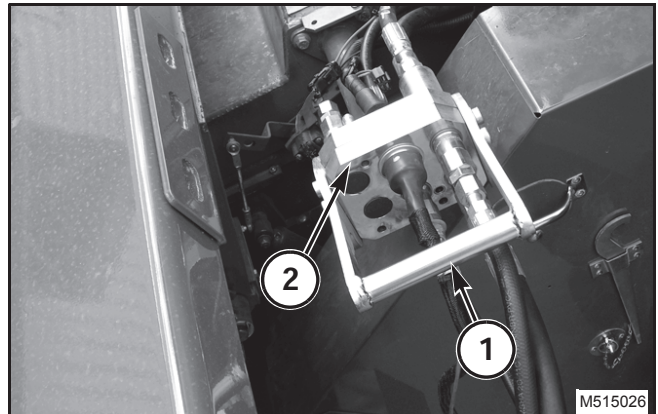

FIG. 12

FIG. 13: Deslice el collar (1) localizado bajo el protector de la línea de transmisión (2), en la dirección del eje de accionamiento (3). Retire el eje de accionamiento de la cosechadora.

Instale los ejes de accionamiento en el perno de transporte (4) de la plataforma.

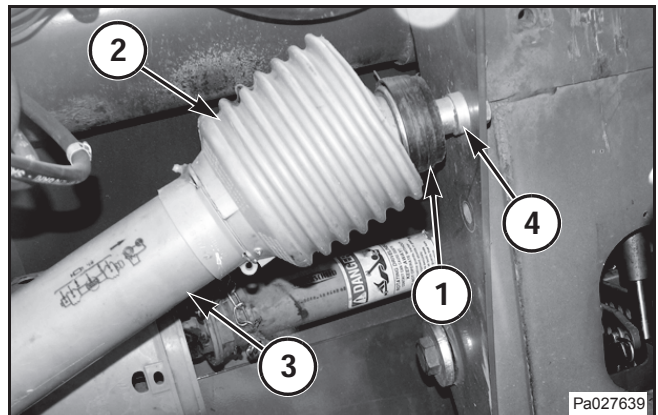

FIG. 13

FIG. 14: Baje el canal embocador hasta que la plataforma esté totalmente en el suelo.

Instale el receptáculo de la llave de ajuste de la plataforma (1) sobre el tornillo hexagonal (2) de la traba y gírela en el sentido horario para liberar las trabas de la plataforma. Guarde la llave de ajuste de la plataforma en el local de almacenaje en la protección del canal embocador.

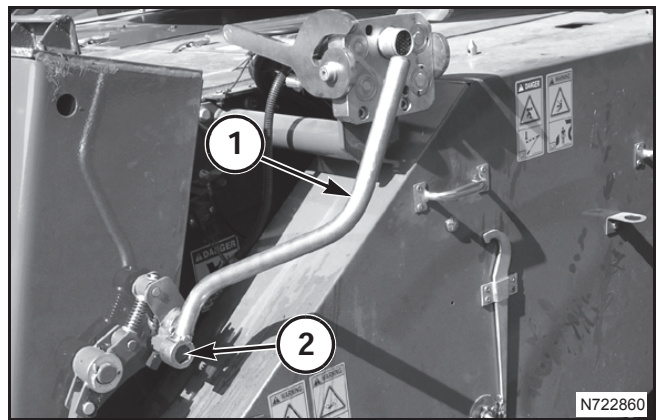

FIG. 14

FIG. 15: Remueva las clavijas de los pernos traba (1) que fijan los caballetes de estacionamiento (2). Baje los caballetes de estacionamiento hasta el suelo. Levante los caballetes de estacionamiento para alinear el primer conjunto de huecos trabas disponible e instale los pernos traba. Instale las clavijas en los pernos traba.

Baje el canal embocador hasta que la plataforma quede libre de los soportes de fijación del canal.

Mueva lentamente la cosechadora, alejándola de la plataforma.

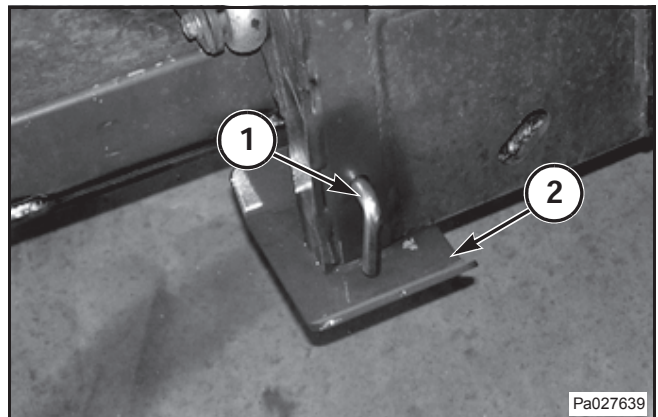

FIG. 15

POSICIÓN DEL MOLINETE

Avance y Retroceso del Molinete

FIG. 16: El molinete es movido hacia adelante y hacia atrás en los brazos de soporte.

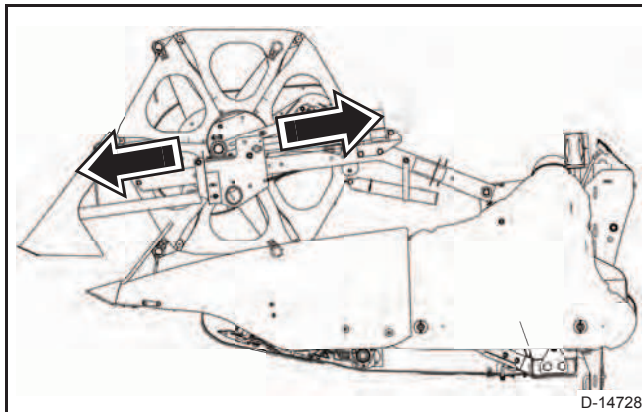

FIG. 16

FIG. 17: Una regla instalada en ambos actuadores (1) funciona como una guía visual para ajustar el molinete, de acuerdo con las condiciones de su plantación. Alinee las marcas con el borde trasero de los soportes del molinete (2).

IMPORTANTE: Si los actuadores eléctricos salieran del ajuste de movimiento hacia adelante y hacia atrás cerca de 12 mm (0,50 pulg.) extienda los dos actuadores hacia adelante hasta que los soportes del molinete toquen el tornillo de tope en la parte delantera del brazo del molinete. Después, mueva el molinete hacia atrás en la posición de operación.

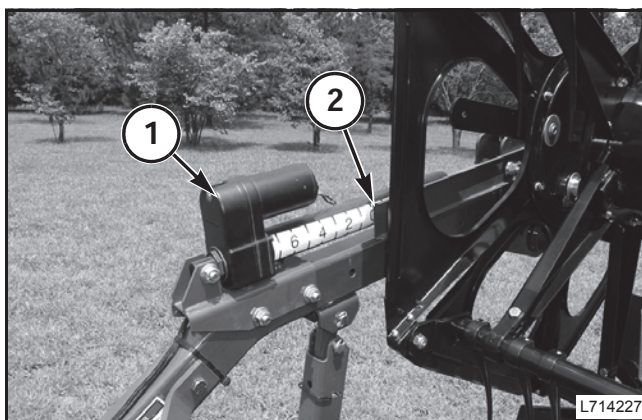

FIG. 17

La posición correcta de avance y retroceso del molinete variará de acuerdo con la densidad de la plantación. Una plantación con alta densidad requiere el movimiento del molinete hacia adelante. El molinete estará correctamente ajustado cuando mueva levemente la plantación hacia atrás, poco antes de que sea cortada.

La posición de avance y retroceso del molinete estará excesivamente adelante si:

- El molinete presiona la plantación no cortada hacia adelante.
- El molinete no coloca la plantación cortada sobre las lonas (drapers).

La posición de avance y retroceso del molinete estará excesivamente hacia atrás si:

- El molinete no mueve levemente la plantación hacia atrás, poco antes de que sea cortada.
- El molinete no libera la plantación cortada sobre las lonas (drapers) y la transfiere hacia el molinete.

Cosechadoras Axiales Modelos 2009 o Posteriores

FIG. 18: Para ajustar la posición de avance y retroceso del molinete, seleccione la página "Table Settings" (Tabla de Configuraciones). Seleccione el avance y retroceso del molinete (1) en la pantalla.

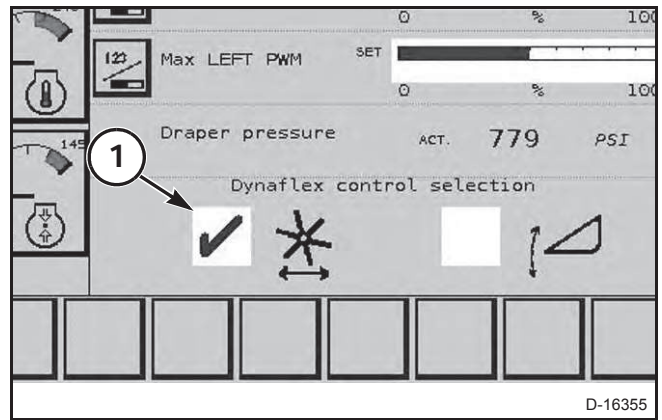

FIG. 18

FIG. 19: Presione el botón izquierdo (1) para mover el molinete hacia adelante en los brazos de soporte del molinete. Presione el botón derecho (2) para mover el molinete hacia atrás en los brazos de soporte del molinete.

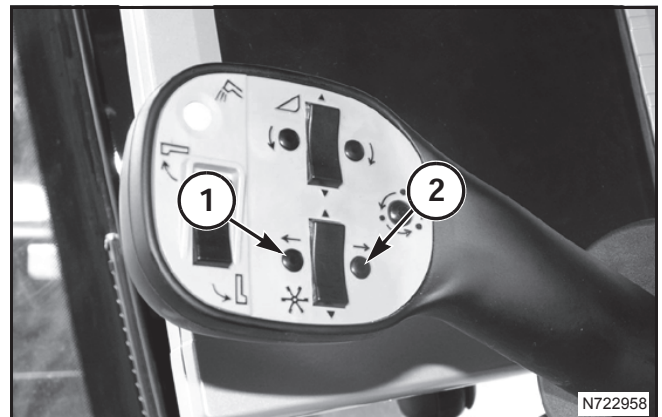

FIG. 19

Cosechadoras Transversales Modelos 2003 y Cosechadoras Axiales de 2003 a 2008

FIG. 20: Para mover el molinete hacia adelante o hacia atrás en los brazos de soporte del molinete, mueva el interruptor de avance y retroceso del molinete / ángulo de la plataforma para la posición "avance y retroceso del molinete" (1).

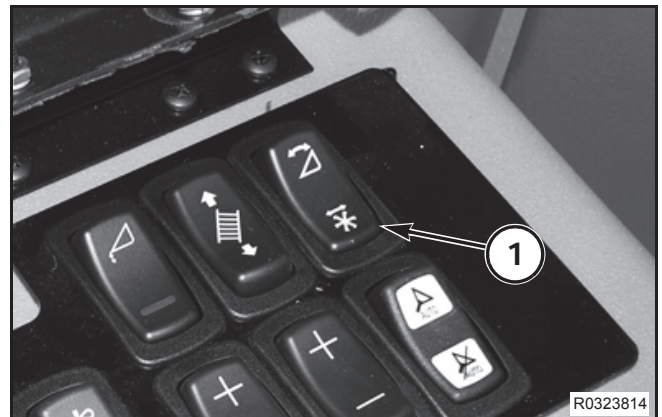

FIG. 20

FIG. 21: Presione el botón izquierdo (1) para mover la plataforma hacia adelante en los brazos de soporte del molinete. Presione el botón derecho (2) para mover la plataforma hacia atrás en los brazos de soporte del molinete.

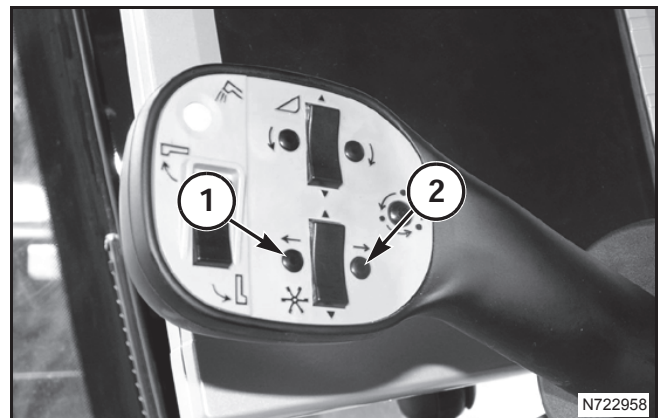

FIG. 21

Altura del Molinete

FIG. 22: La altura del molinete es ajustada a través de los cilindros hidráulicos, operados por el interruptor de altura del molinete en la cosechadora. Consulte el Manual del Operador de la cosechadora para mayores informaciones.

IMPORTANTE: La altura mínima del molinete deberá ser ajustada antes de que el molinete entre en operación.

La configuración de la altura correcta del molinete variará de acuerdo con la altura de la plantación. Una plantación más alta requiere una elevación de la altura del molinete. La altura del molinete estará correctamente ajustada cuando los dientes o barras del molinete entren completamente en la plantación en toda su extensión.

La altura del molinete estará muy baja si:

- El molinete presiona la plantación no cortada hacia adelante.
- El molinete no libera la plantación cortada sobre las lonas (drapers) y la transfiere hacia el molinete.

La altura del molinete estará muy alta si:

- El molinete no mueve levemente la plantación hacia atrás, poco antes de que sea cortada.
- El molinete no coloca la plantación cortada sobre las lonas (drapers).

ROTACIÓN DEL MOLINETE

IMPORTANTE: La rotación del molinete es monitoreada a través del sensor de rotación del molinete.

El molinete es operado a través de un motor hidráulico, el cual se activa a través de la cosechadora. La rotación del molinete es ajustada utilizando el botón giratorio de ajuste de la velocidad en la consola de control, o a través de la página de control del molinete en la pantalla de la plataforma en la consola C2000. Consulte el Manual del Operador de la cosechadora para mayores informaciones.

La configuración de la rotación correcta del molinete variará de acuerdo con la velocidad en relación al suelo. Una velocidad del suelo mayor requerirá una mayor rotación del molinete. La rotación del molinete estará correctamente ajustada cuando mueva levemente la plantación hacia atrás, poco antes de que sea cortada.

NOTA: Un kit para aumentar la rotación del molinete está disponible para plantaciones más leves, en las cuales la velocidad en relación al suelo de la cosechadora es mayor que 11,27 km/h (7 mph);

La rotación del molinete estará muy baja si:

- El molinete presiona la plantación no cortada hacia adelante.
- El molinete no coloca la plantación cortada sobre las lonas (drapers).

La rotación del molinete estará muy alta si:

- El molinete fija una cantidad excesiva de plantación en la parte delantera del cortador.
- El molinete no libera la plantación cortada sobre las lonas (drapers) y la transfiere hacia el molinete.

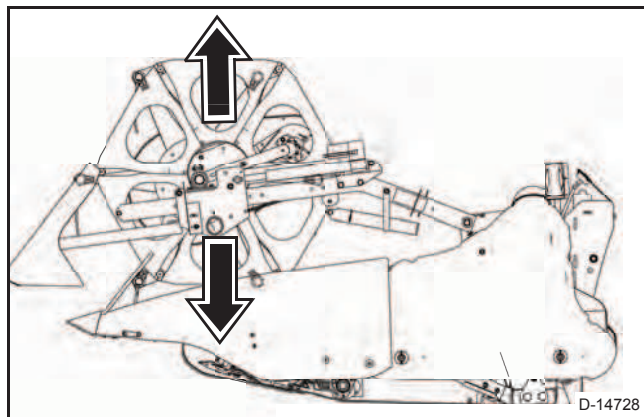

FIG. 22

SENSOR DE ROTACIÓN DEL MOLINETE

FIG. 23: La plataforma es proveída con dos sensores de rotación del molinete. Un sensor de rotación tiene dos cables, el otro tiene tres cables.

El sensor con dos cables (1) es utilizado en cosechadoras axiales modelos 2008 y anteriores, y en cosechadoras transversales en los modelos 2009 y anteriores.

El sensor con tres cables (2) es utilizado en cosechadoras axiales modelos 2009 y posteriores.

Para la instalación de la plataforma en cosechadoras axiales modelos 2008 y anteriores, o en cosechadoras transversales modelos 2009 y anteriores, es necesario hacer alteraciones.

Al instalar una plataforma en cosechadoras axiales modelos 2009 y posteriores, el mazo de conductores deberá ser desconectado del sensor con dos cables y conectado al sensor con tres cables.

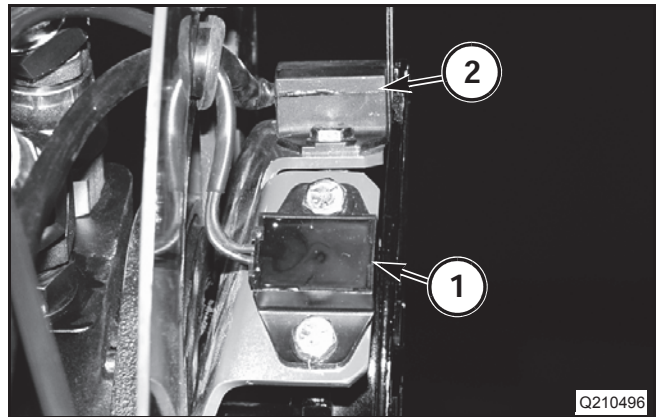

FIG. 23

AJUSTE DE INCLINACIÓN DE LOS DIENTES

FIG. 24: Las horquillas de cosecha del molinete ayudan a levantar las plantaciones caídas, reducir quiebras y proveer un mayor flujo de material para el transportador de la plataforma. La inclinación de la horquilla puede ser alterada para ajustarse a las condiciones de la plantación.

Para ajustar la inclinación de los topes y de los dientes, suelte los dos tornillos (1) en las dos extremidades del molinete.

Con la palanca (2) localizada en la extremidad del molinete, gire las placas de la extremidad (3) de manera uniforme, hasta que los topes y dientes alcancen el ángulo de inclinación deseado. Apriete los tornillos en cada extremidad del molinete.

Al cortar plantaciones verticales, ajuste el paso de los topes y horquillas en un ángulo recto, de manera que la plantación no quede enrollada alrededor del molinete.

Para recolectar plantaciones caídas o tumbadas, posicione las horquillas en un ángulo de manera que la plantación adelante del cortador sea levantada. Un ángulo excesivo en las horquillas hará que la plantación quede enrollada alrededor del molinete, una vez que los dientes no liberen las plantas que fueron cortadas.

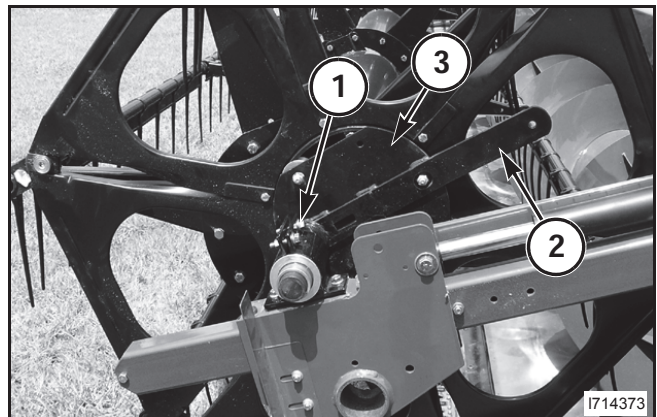

FIG. 24

DIVISOR DEL MOLINETE

FIG. 25: El divisor del molinete (1) está disponible en el kit de campo. El divisor del molinete es utilizado para impedir que plantaciones altas queden enrolladas en las extremidades del molinete.

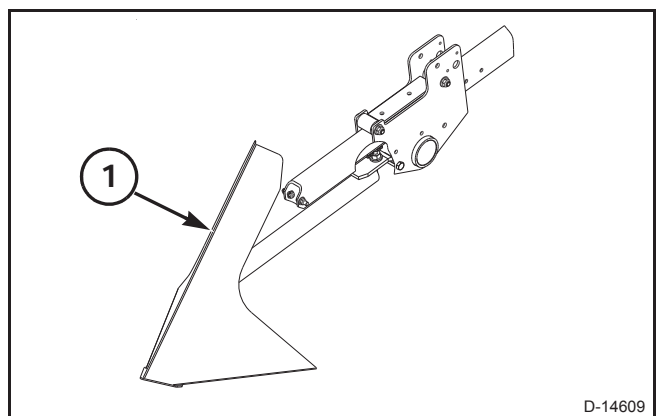

FIG. 25

SENSORES DE CONTROL DE LA PLATAFORMA

Sensores del Asta de Arrastre

NOTA: Los sensores de las astas de arrastre son utilizados cuando la plataforma está trabada en la posición rígida, o durante la cosecha de granos pequeños.

FIG. 26: El sistema de control de la plataforma utiliza dos astas de arrastre (1), una en cada extremidad de la plataforma, para ajustar automáticamente la altura de la plataforma. Cada asta de arrastre está conectada a un sensor, localizado en la extremidad delantera del asta.

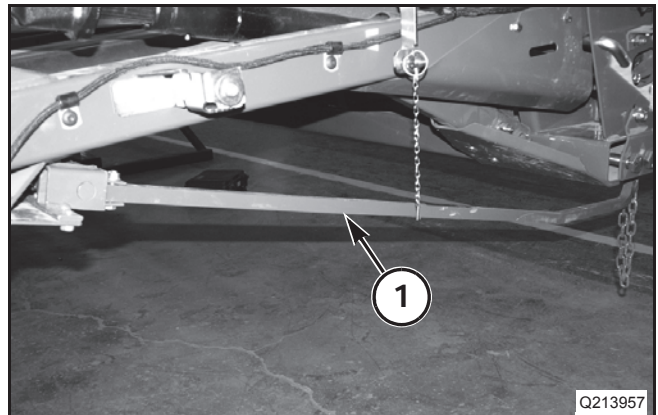

FIG. 26

FIG. 27: Para operar la plataforma utilizando los sensores del asta de arrastre, desconecte el mazo de conductores principal (1) del módulo de control de la plataforma (2). El módulo de control de la plataforma está localizado en el lado izquierdo de la interfaz de la plataforma. Conecte el mazo de conductores principal en el conector de puentes (3), localizado en el mazo de conductores principal.

Instale el guardapolvo proveído para cubrir el conector del módulo de control de la plataforma.

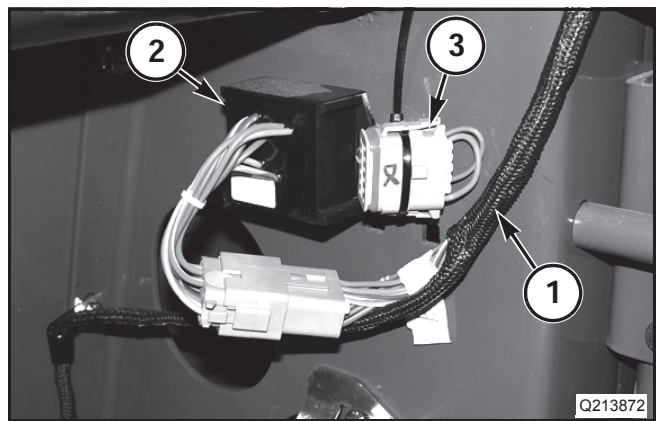

FIG. 27

Sensores de la Barra de Corte

FIG. 28: El sistema de control de la plataforma utiliza un sensor de la barra de corte (1) conectado en cada brazo de soporte de la barra para ajustar automáticamente la inclinación de la plataforma.

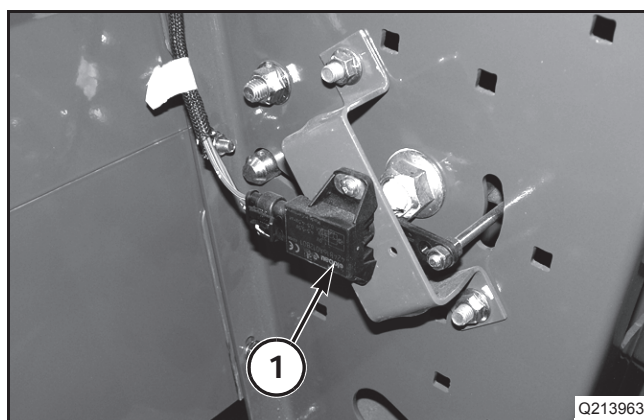

FIG. 28

FIG. 29: Asegúrese de que el mazo de conductores principal de la plataforma (1) esté conectado al módulo de control (2).

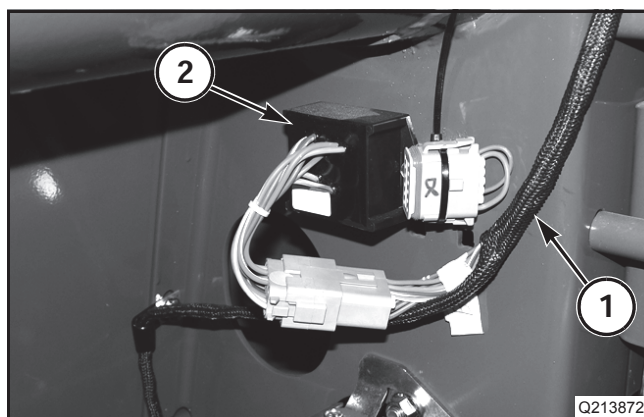

FIG. 29

ÁNGULO DE LA PLATAFORMA

El ángulo de la plataforma en relación al suelo puede ser ajustado en la cabina.

FIG. 30: Monitoree la posición del ángulo utilizando el indicador de ángulos (1) en el lado derecho de la interfaz de la plataforma.

Ajuste el ángulo de la plataforma hacia adelante cuando el suelo esté seco o cuando realice corte cerca del suelo.

Ajuste el ángulo de la plataforma hacia atrás en condiciones con exceso de residuos o cuando el suelo esté empapado.

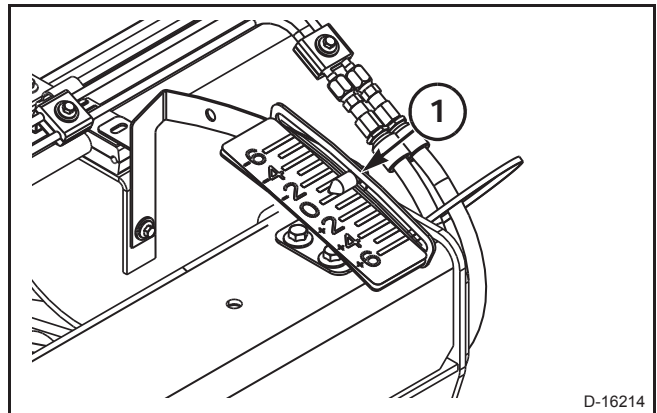

FIG. 30

Cosechadoras Axiales Modelos 2009 o Posteriores

FIG. 31: El ángulo de la plataforma es ajustado en el interior de la cabina utilizando la Consola II. El ángulo de la plataforma es ajustado en el menú "Header Control" (Control de la Plataforma), en la pantalla Header (Plataforma).

Para ajustar el ángulo de la plataforma, seleccione la página "Table Settings" (Tabla de Configuraciones). Seleccione la caja de diálogo de ángulo de la plataforma (1) en la pantalla.

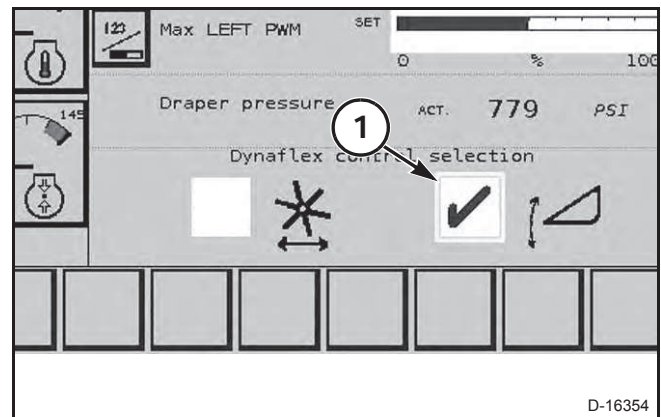

FIG. 31

FIG. 32: Con el botón de posición del ángulo de la plataforma seleccionado, los botones para avanzar y retroceder el molinete son utilizados para inclinar la plataforma, de manera de ajustarla a las condiciones del terreno. Presione el botón izquierdo (1) para inclinar la plataforma hacia adelante en la dirección de la barra de corte. Presione el botón derecho (2) para inclinar la plataforma hacia atrás, en la dirección de la abertura del canal.

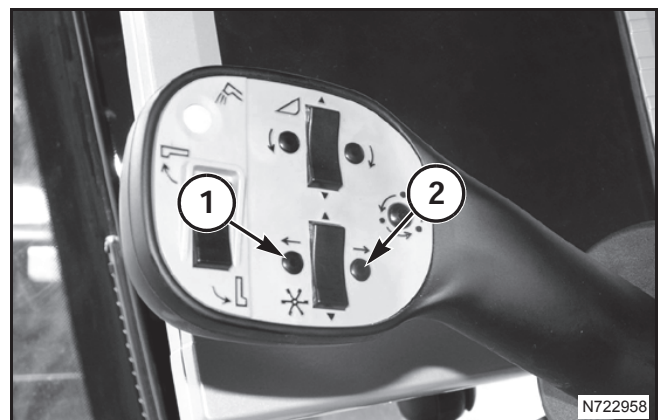

FIG. 32

Cosechadoras Transversales Modelos 2003 y Cosechadoras Axiales de 2003 a 2008

IMPORTANTE: Es necesario un kit para ajustar el ángulo de las plataformas transversales modelos 2003 y posteriores, y plataformas axiales de los modelos 2003 a 2008.

FIG. 33: Para ajustar el ángulo del cortador, mueva el interruptor del ángulo de la plataforma / avance y retroceso del molinete para la posición "ángulo de la plataforma" (1).

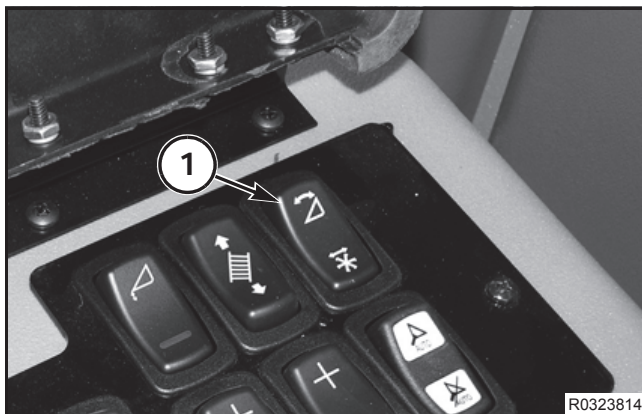

FIG. 33

FIG. 34: Con el interruptor de posición del ángulo de la plataforma seleccionado, los botones de avance y retroceso del molinete son utilizados para ajustar la plataforma a las condiciones del terreno. Presione el botón izquierdo (1) para inclinar la plataforma hacia adelante en la dirección de la barra de corte. Presione el botón derecho (2) para inclinar la plataforma hacia atrás, en la dirección de la abertura del adaptador del canal.

Después de ajustar el ángulo de la barra de corte en la posición deseada, mueva el interruptor del ángulo de la plataforma / avance y retroceso del molinete para la posición "avance y retroceso del molinete".

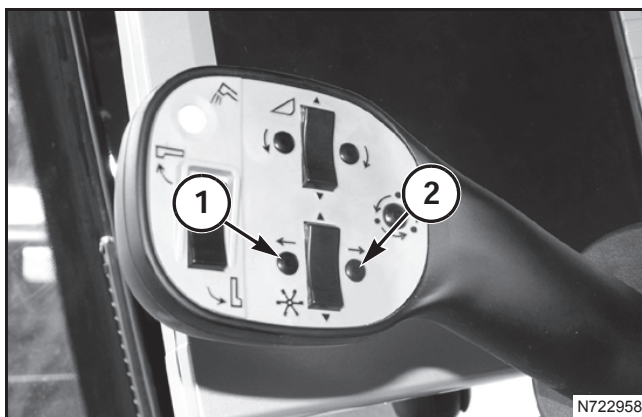

FIG. 34

BARRA DE CORTE

Presión del Suelo Recomendada

La presión del suelo es el valor del soporte que la mesa del draper recibe de los brazos de flotación del draper.

Algunas condiciones del terreno pueden requerir el ajuste de la presión del suelo. Ajuste la presión del suelo de acuerdo con las condiciones del terreno.

Para la Operación Flexible

Para permitir que la barra de corte se flexione a lo largo de los contornos del terreno, ajuste la presión del suelo en 5515 kPa (800 psi) o menos.

La presión del suelo recomendada para soja es de 2758 a 4826 kPa (400 a 700 psi).

NOTA: Una presión del suelo inferior a 2758 kPa (400 psi) no es suficiente para mantener una presión constante. A medida que la flexión de la barra de corte aumenta, la presión de compresión disminuye.

Una presión del suelo mayor que 8274 kPa (1200 psi) levantará la barra de corte, reduciendo su flexibilidad y su curso total.

Para Operación Rígida

Para ajustar la barra de corte en la posición rígida, para cosecha de granos pequeños, ajuste la presión del suelo en 17237 kPa (2500 psi).

IMPORTANTE: Al transportar la cosechadora con la plataforma instalada, ajuste la presión contra el suelo en 17237 kPa (2500 psi) para impedir que la barra de corte salte.

Ajuste de la Presión del Suelo

Cosechadoras Axiales Modelos 2009 o Posteriores

FIG. 35: La presión del suelo es ajustada en el interior de la cabina utilizando la Consola II. La presión del suelo es ajustada en el menú "Header Control" (Control de la Plataforma), en la pantalla Header (Plataforma).

La presión del suelo se muestra con Draper Pressure (Presión del Draper) (1).

Para ajustar la presión del suelo, seleccione la página "Table Settings" (Tabla de Configuraciones). Utilice los dos botones en la parte inferior derecha de la pantalla.

Para aumentar la presión del suelo, presione el botón de incremento (2). Para disminuir la presión, presione el botón de reducción (3).

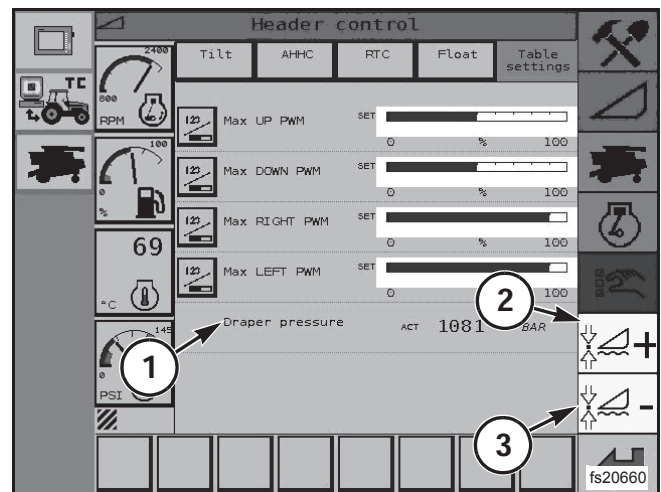

FIG. 35

**Cosechadoras Transversales Modelos 2003 y
Cosechadoras Axiales de 2003 a 2008**

IMPORTANTE: Es necesario un kit para ajustar la presión del suelo en plataformas transversales modelos 2009 y posteriores, y plataformas axiales de los modelos 2003 a 2008.

FIG. 36: La presión del suelo es ajustada utilizando el interruptor de presión del suelo (1), bajo soporte de brazo de la consola del lado derecho.

Para ajustar la presión del suelo, presione y sostenga el interruptor de presión del suelo.

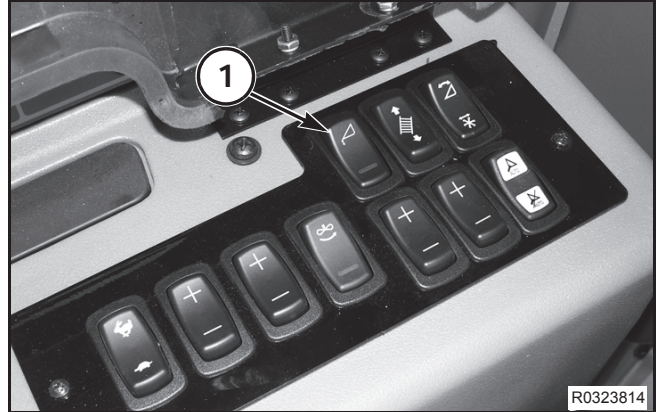

FIG. 36

FIG. 37: Mientras presiona y sostiene el interruptor, ajuste la presión del suelo utilizando el interruptor de altura del molinete (1) en la palanca de control.

Para aumentar la presión del suelo, presione la sección superior del interruptor de altura del molinete. Para disminuir la presión del suelo, presione la sección inferior del interruptor de altura del molinete.

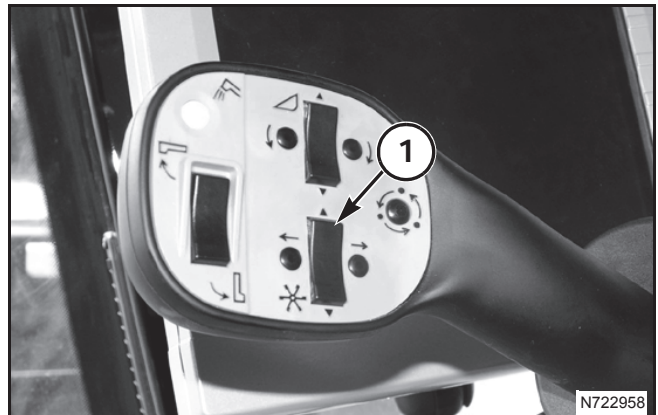

FIG. 37

FIG. 38: Monitoree la presión del suelo utilizando el manómetro (1) instalado en la estructura de la plataforma.

Después de que la presión del suelo deseada es alcanzada, libere el interruptor de ajuste de altura del molinete y el interruptor de presión del suelo.

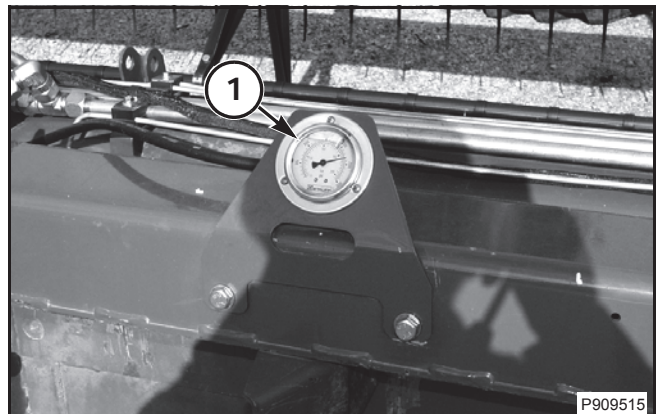

FIG. 38

Trabar y Destrabar la Barra de Corte

IMPORTANTE: Trabe la barra de corte solamente para realizar servicios de mantenimiento y reparos.

FIG. 39: La barra de corte puede ser trabada para servicios de reparos.

IMPORTANTE: No opere la plataforma en el campo con la barra de corte trabada.

Para trabar la barra de corte, levante completamente la plataforma y acople la traba del cilindro de levante de la plataforma.

Aumente la configuración de la presión del draper, hasta que cada perno de traba de la barra de corte (1) pueda ser instalado en la posición de trabado (2), en la parte trasera de la plataforma.

Disminuya la presión del draper hasta que el peso de la barra de corte sea soportado por los pernos de traba de la barra.

FIG. 40: Para destrabar la barra de corte, levante completamente la plataforma y acople la traba del cilindro de levante de la plataforma.

Aumente la configuración de la presión del draper, hasta que cada perno de traba de la barra de corte (1) pueda ser removido en la posición de destrabado (2), en la parte trasera de la plataforma.

IMPORTANTE: Siempre instale los pernos de traba de la barra de corte en la plataforma. No opere la plataforma con los pernos removidos.

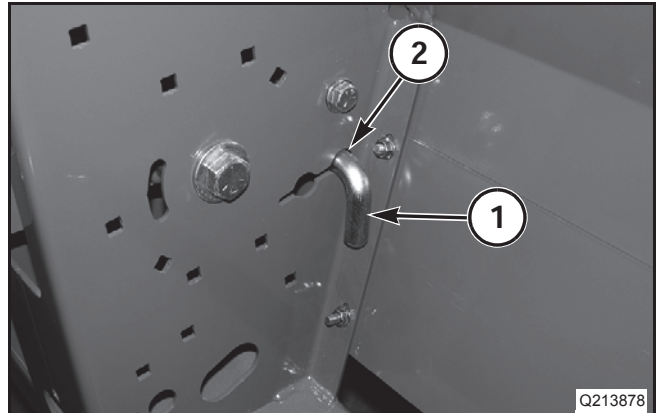

FIG. 39

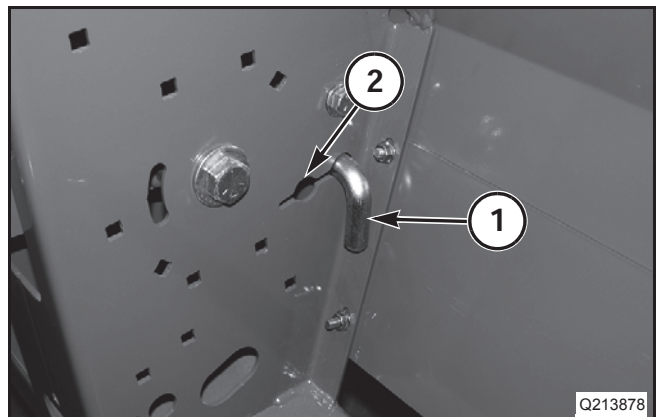

FIG. 40

ALMACENAMIENTO DEL CORTADOR

FIG. 41: Los conjuntos adicionales de cortadores (1) pueden ser almacenados en la parte inferior trasera, en el lado izquierdo de la estructura de la plataforma.

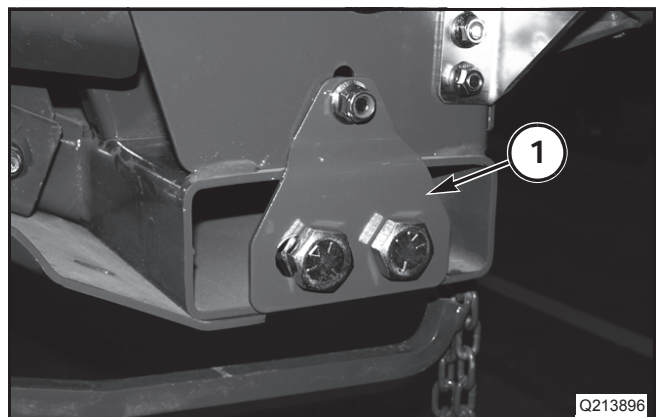

FIG. 41

LUCES DE LAS EXTREMIDADES DE LA PLATAFORMA

FIG. 42: Las luces de las extremidades de la plataforma están localizadas en los lados derecho e izquierdo en la extremidad de la plataforma. Las luces de las extremidades son utilizadas para indicar las extremidades de la plataforma.

Al transportar la plataforma en una cosechadora, gire hacia fuera el tubo de instalación de las luces de las extremidades.

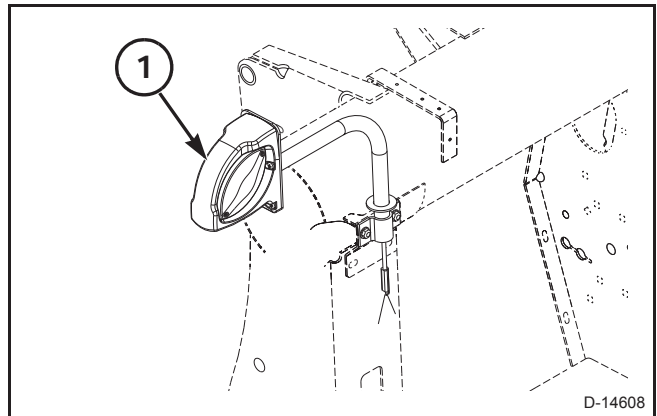

FIG. 42

BOQUILLA DE ABASTECIMIENTO

FIG. 43: Las boquillas de abastecimiento (1) pueden ser instaladas como necesario en el caracol central. Instale las boquillas para mejorar el abastecimiento en plantaciones que se enrollan alrededor del caracol.

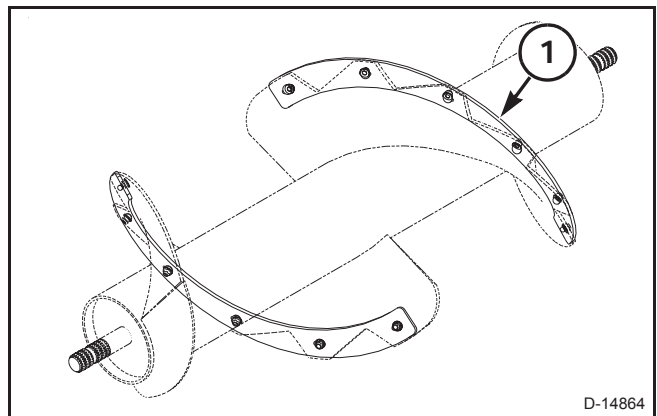

FIG. 43

DEFLECTOR DE COSECHA CENTRAL

FIG. 44: Instale el deflector de cosecha (1) para cosecha de granos pequeños. Para cosechas de otras plantaciones remueva el deflector de cosecha central. El desempeño de la plataforma quedará reducido si la cosecha de soja es realizada con el deflector de cosecha instalado.

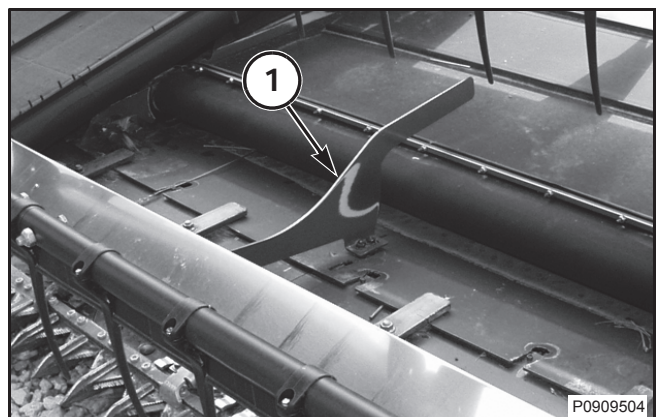

FIG. 44

KIT DE TRANSPORTE DE LA PLATAFORMA

Un kit de transporte está disponible para la instalación en el campo. El kit de transporte es utilizado para transportar la plataforma desde un campo hacia otro.

La plataforma deberá ser remolcada, utilice un tractor o una cosechadora transversal modelo 2010 o posterior, con kit de extensión del acople.

Al transportar la plataforma desde un campo hacia otro, no supere los 32 km/h (20 mph).

IMPORTANTE: *El transporte no debe ser utilizado para transportar la plataforma en largas distancias. Si tiene que ser transportada a más de 48 km (30 millas), la plataforma deberá ser colocada sobre un tráiler.*

Posición de Transporte para el Campo

Conjunto del Eje del Lado Izquierdo

FIG. 45: Para ajustar el transporte de la plataforma en la posición de campo, conecte la plataforma en la cosechadora. Levante el molinete hasta su posición más elevada y acople las trabas del cilindro de levante del molinete. Utilizando la cosechadora para levantar la plataforma. Acople la traba del cilindro de levante de la plataforma y baje la plataforma hasta que su peso quede apoyado en la traba del cilindro de levante. Aumente la presión del suelo hasta 17237 kPa (2500 psi).



AVISO: Cuando sea necesario mantener la plataforma o molinete en la posición levantada, levántelos hasta su posición más elevada. Acople la plataforma y las trabas de los cilindros de levante del molinete. Vea la sección Trabas de los Cilindros en el capítulo Seguridad de este manual.

No se fie solamente en la presión del sistema hidráulico para mantener la plataforma en la posición levantada. Una pérdida repentina de presión hidráulica podría causar la bajada inesperada de la plataforma o del molinete.

FIG. 46: Desconecte el mazo de lengüeta (1) del mazo del eje delantero (2). Remueva el perno (3) que fija la lengüeta (4) al conjunto del eje del lado izquierdo (5).

Instale el perno y la presilla en la extremidad de la lengüeta.



FIG. 45

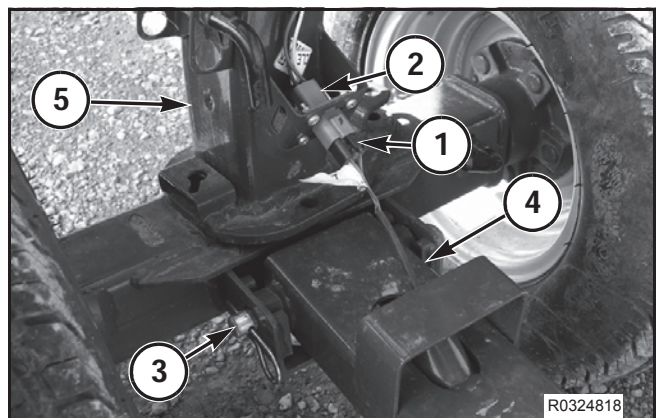

FIG. 46

FIG. 47: Remueva el protector del lado izquierdo de la plataforma. Deslice la extremidad de la lengüeta (1) que estaba conectada al conjunto del eje del lado izquierdo en la extremidad izquierda del tubo superior (2).

Fije la lengüeta en el tubo utilizando el perno guía (3) y la clavija (4).

Instale el protector de la extremidad del lado izquierdo.

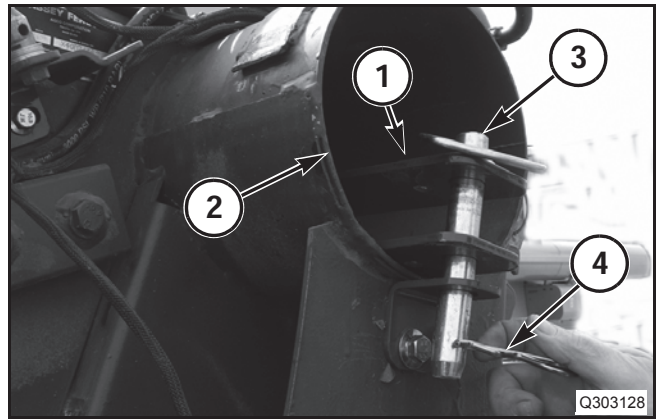

FIG. 47

FIG. 48: Remueva el perno (1) que fija la barra panhard (2) al conjunto del eje del lado izquierdo (3). Balancee la barra panhard hacia afuera del conjunto del eje del lado izquierdo.

Instale el perno en el conjunto del eje del lado izquierdo.

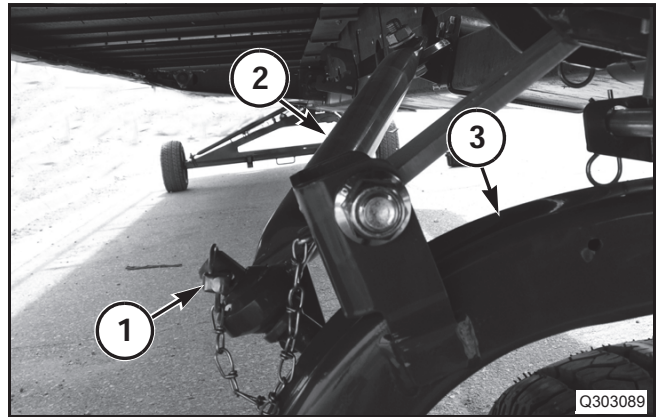

FIG. 48

FIG. 49: Suelte la clavija y el perno (1) que prenden la placa de fijación (2) al soporte de fijación (3). Levante el conjunto del eje izquierdo (4) y remueva la placa de fijación del soporte de fijación. Deje el conjunto del eje balancearse hacia abajo.

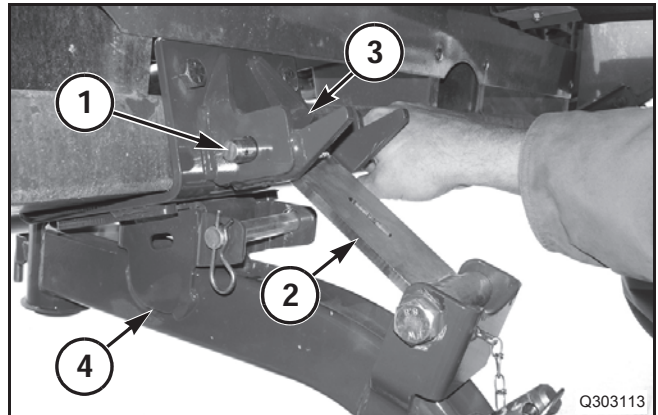

FIG. 49

FIG. 50: Fije la placa de fijación (1) al conjunto del eje del lado izquierdo (2), utilizando el perno (3).

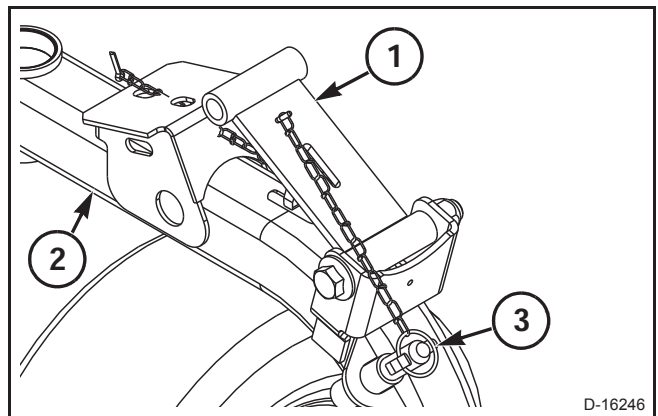

FIG. 50

FIG. 51: Balancee la barra panhard (1) en la dirección de la parte trasera de la plataforma y posicione la barra arriba del soporte de fijación (2). Prenda la barra panhard en la posición correcta utilizando el perno (3) y la clavija utilizadas para prender la placa de fijación.

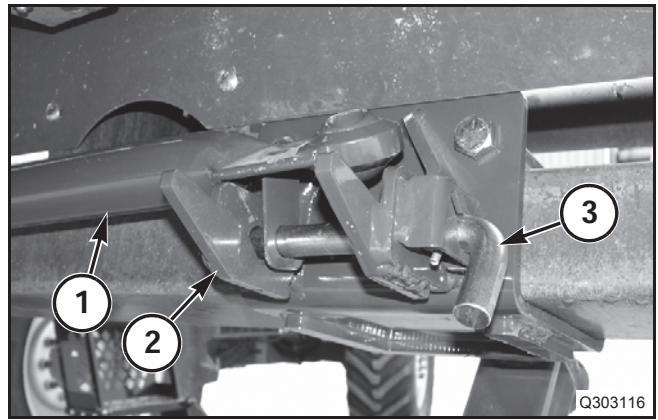

FIG. 51

FIG. 52: Posicione el conjunto del eje del lado izquierdo (1) de manera que el soporte (2) de la lengüeta quede orientado hacia la parte delantera de la plataforma. Remueva la clavija y el perno (3) del soporte de almacenaje (4) en el conjunto del eje del lado izquierdo (3).

Fije las ruedas en la posición correcta, utilizando el perno y la clavija.

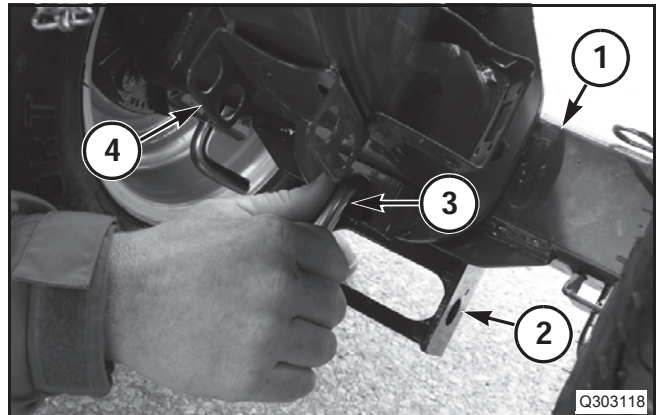

FIG. 52

FIG. 53: Remueva los dos pernos (1) que fijan el conjunto de las ruedas (2) en el conjunto del eje del lado izquierdo (3). Remueva las ruedas del conjunto del eje.

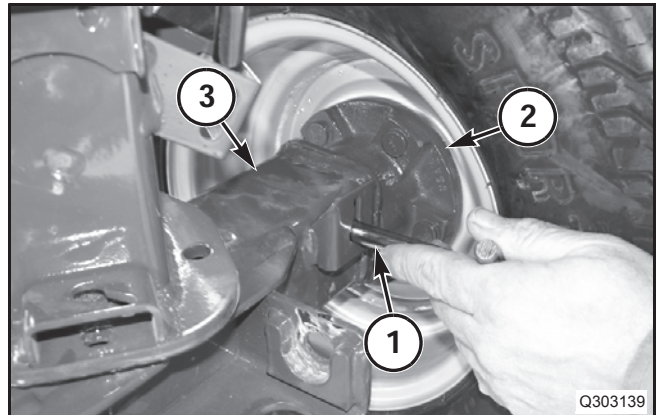

FIG. 53

FIG. 54: Remueva la clavija (1) y el perno (2) que fijan la extremidad izquierda del asta (3) en la parte trasera de la plataforma.

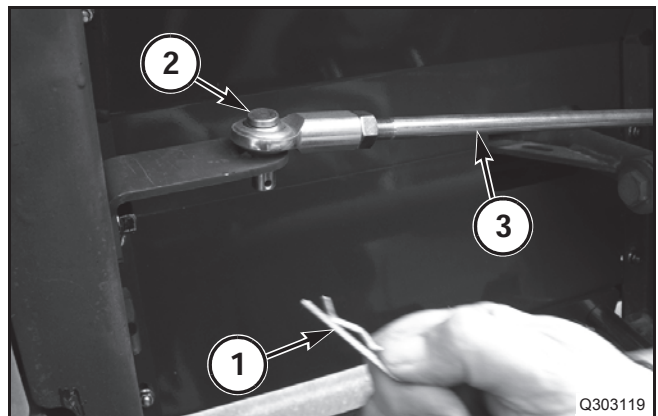

FIG. 54

FIG. 55: Balancee el conjunto del eje del lado izquierdo (1) hacia arriba y fíjelo en la posición correcta, utilizando el asta (2), el perno (3) y la clavija.

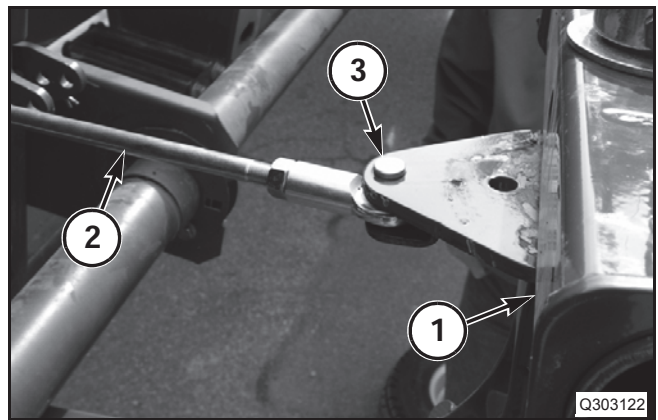

FIG. 55

FIG. 56: Instale las ruedas (1) del conjunto del eje (2). Fije las ruedas, utilizando los pernos (3) y las clavijas.

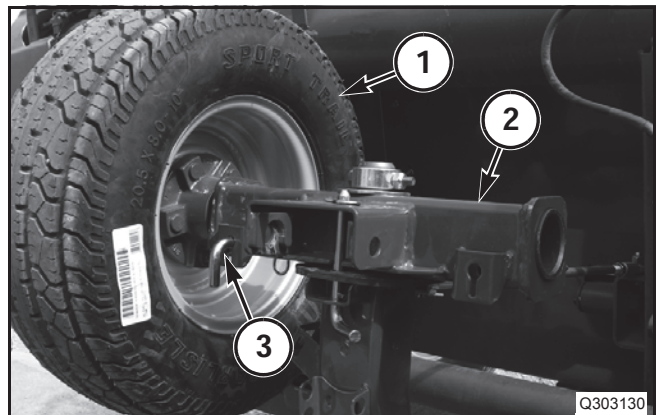

FIG. 56

Conjunto del Eje del Lado Derecho

FIG. 57: Remueva las clavijas (1) y los pernos (2) que fijan el conjunto de las ruedas (3) en el conjunto del eje (4). Remueva las ruedas del conjunto del eje del lado derecho.

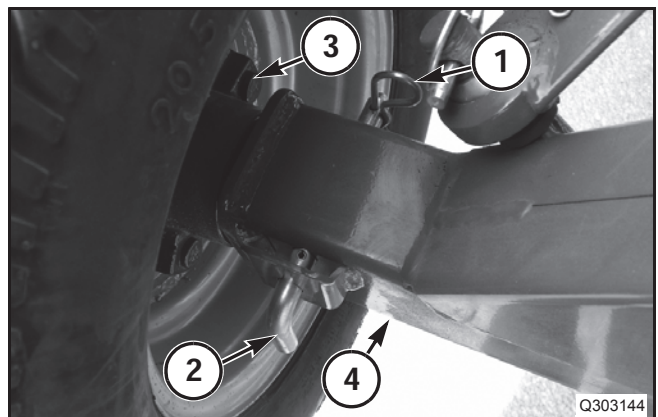

FIG. 57

FIG. 58: Remueva el perno que fija la barra panhard (1) al conjunto del eje del lado derecho (3). Remueva la barra panhard del conjunto del eje del lado derecho.

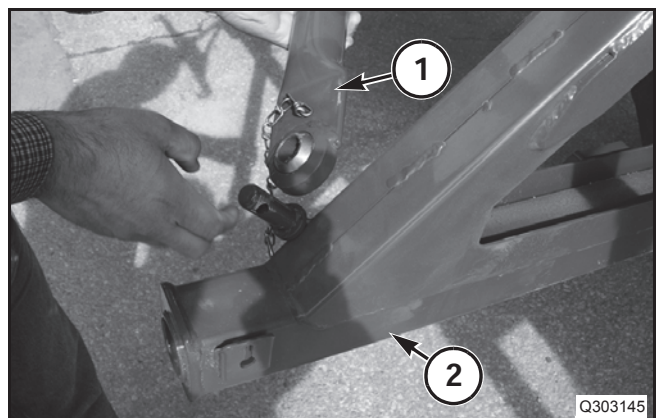

FIG. 58

FIG. 59: Balancee la barra panhard trasera (1) en la dirección del centro de la plataforma.

Fije la barra panhard al conjunto en el soporte de almacenaje (2), utilizando el perno (3).

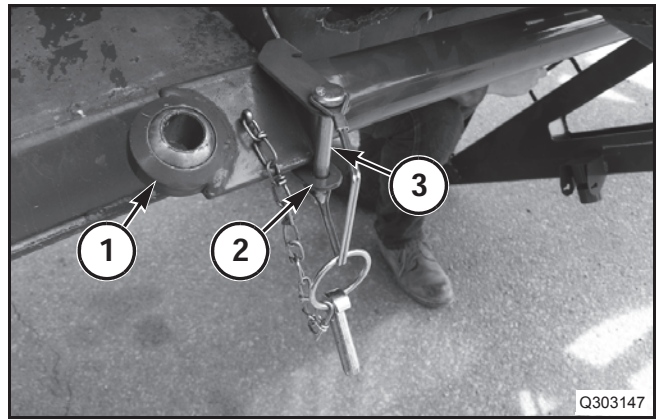

FIG. 59

FIG. 60: Levante la extremidad delantera del conjunto del eje del lado derecho. Remueva las clavijas (1) y los pernos (2) que fijan la placa de fijación (3) en el conjunto del soporte de fijación (4). Remueva la placa de fijación del soporte y deje que el conjunto del eje balancee hacia abajo.

Reinstale el perno y la presilla en el soporte de fijación.

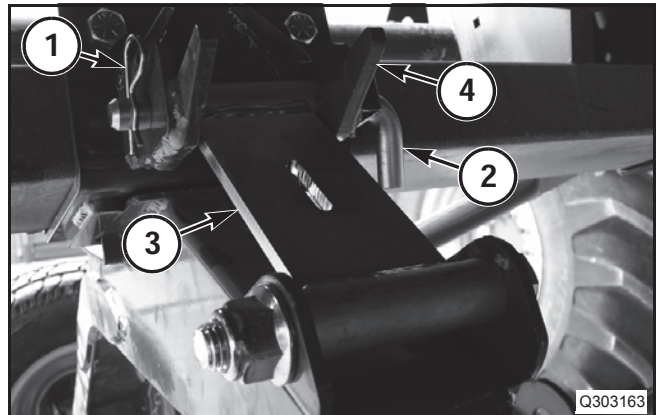

FIG. 60

FIG. 61: Fije la placa de fijación (1) al conjunto del eje del lado derecho (2), utilizando el perno (3), como se muestra.

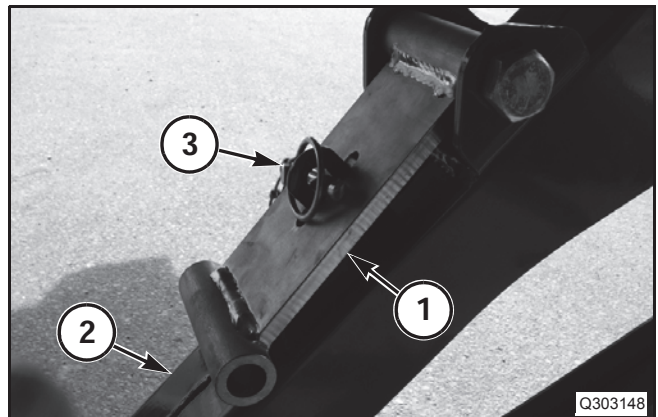

FIG. 61

FIG. 62: Desconecte el mazo de conductores de la barra panhard (1) de la parte delantera del eje del lado derecho (2).

Balancee la barra panhard delantera en la dirección de la parte trasera de la plataforma. Fije la barra panhard al conjunto en el soporte de fijación (3), utilizando el retén (4) en la barra.

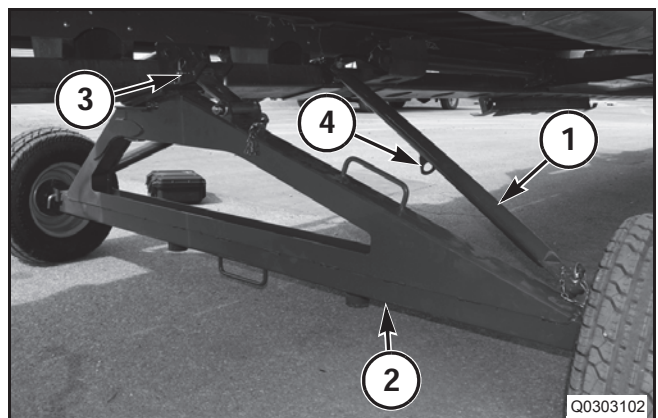

FIG. 62

FIG. 63: Balancee hacia adelante (1) la extremidad del conjunto del eje derecho (2), en la dirección del centro de la plataforma.

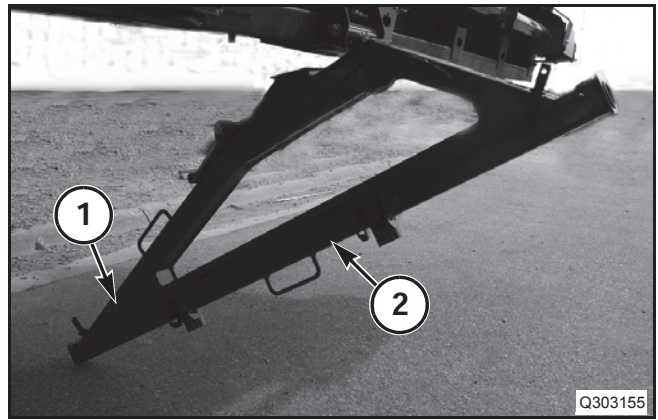

FIG. 63

FIG. 64: Remueva los dos pernos (1) del soporte (2) en la parte trasera de la plataforma.

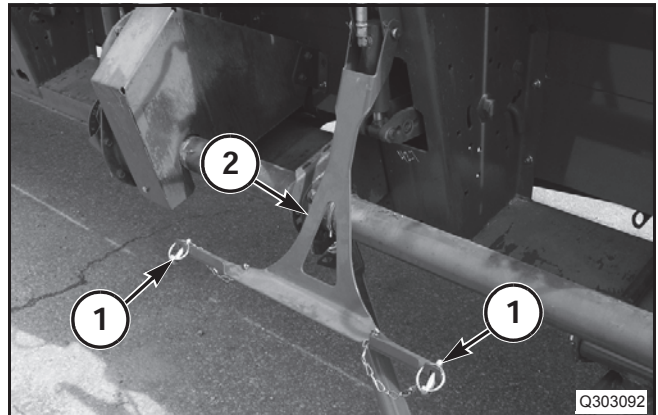

FIG. 64

FIG. 65: Balancee el conjunto del eje del lado derecho (1) hacia arriba, utilizando las palancas (2).



CUIDADO: El conjunto del eje del lado derecho es pesado. En caso de caída, el conjunto del eje puede causar lesiones.

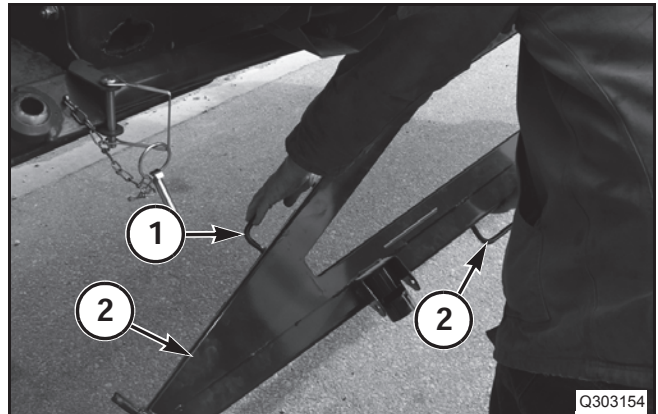

FIG. 65

FIG. 66: Después de ser colocado en la posición correcta, instale el soporte (1) en la parte trasera de la plataforma, en las hendiduras del conjunto del eje del lado derecho (2).

Fije el conjunto del eje del lado derecho en el soporte, utilizando los dos pernos (3).

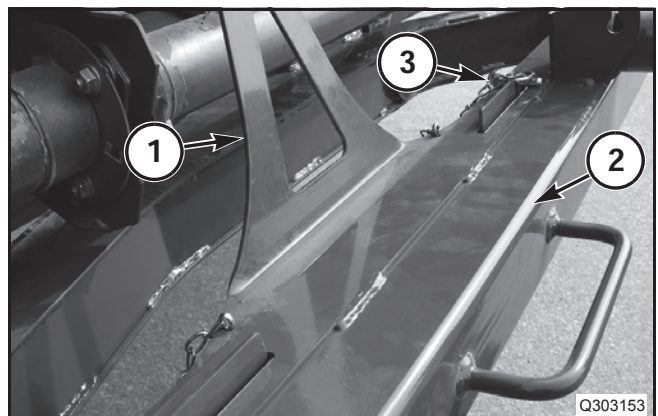

FIG. 66

FIG. 67: Instale los conjuntos de las ruedas (1) en el conjunto del eje del lado derecho (2), como se muestra . Fije los conjuntos de las ruedas utilizando los pernos (3) y las clavijas (4) utilizadas para fijar los conjuntos de las ruedas en el conjunto del eje.

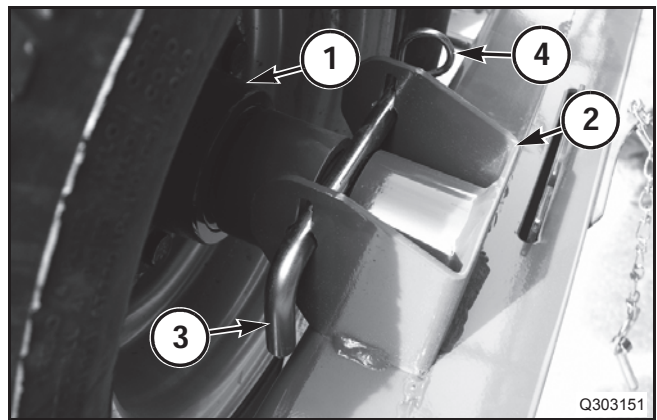

FIG. 67

Posición de Campo para el Transporte

FIG. 68: Para configurar el transporte de la plataforma desde la posición de campo a la posición de transporte, utilice los mismos procedimientos de configuración desde la posición de transporte a la posición de campo en el orden inverso.

Al bajar la plataforma en el transporte, empiece alejando lentamente la cosechadora de la plataforma, cuando el neumático delantero (1) toque el suelo. Este procedimiento impide que el peso de la plataforma remueva la banda de rodado del neumático delantero del aro.



FIG. 68

Conectando el Transporte de la Plataforma en el Acople

FIG. 69: Instale la lengüeta (1) del kit de transporte de la plataforma en el acople de la cosechadora o del tractor. Fije la lengüeta utilizando el perno (2) y la clavija.

Fije una corriente de seguridad (3) en la barra de remolque o en el lazo de la corriente de seguridad.

Conecte el mazo de las luces del tráiler en la conexión de las luces de la cosechadora o del tractor.



AVISO: No transporte la plataforma utilizando el kit de transporte sin conectar la corriente de seguridad, ni con las luces de las extremidades desconectadas o defectuosas.

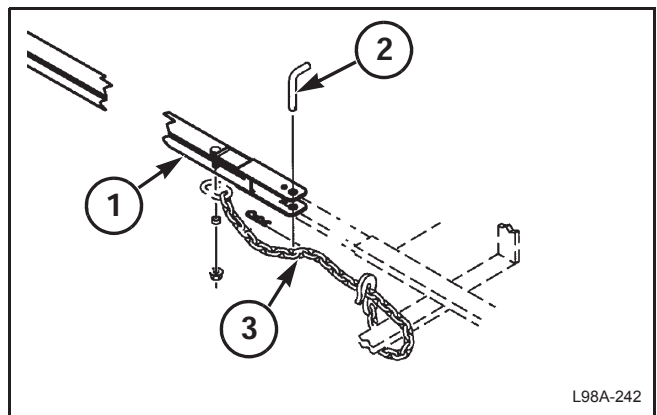

FIG. 69

L98A-242