

2. Información general

| | | |
|-------------|--|----|
| 2.1 | Introducción | 69 |
| 2.2 | Unidades de medida | 70 |
| 2.3 | Piezas de repuesto | 71 |
| 2.4 | Ubicación de la placa de identificación del número de serie | 72 |
| 2.5 | Información del concesionario | 74 |
| 2.6 | Componentes principales de la máquina | 75 |
| 2.7 | Funcionamiento de la cosechadora | 76 |
| 2.8 | Colectores | 78 |
| 2.9 | Eliminación | 79 |
| 2.10 | Uso correcto | 80 |

2.1 Introducción

Las instrucciones de operación y de mantenimiento incluidas en este manual se recopilaron a partir de pruebas de campo y otras fuentes de información obtenidas durante el desarrollo de los productos. Estas informaciones se aplican para condiciones generales. Cuando sea necesario, realice ajustes según las condiciones específicas de trabajo a las que la cosechadora esté expuesta.

Este manual incluye información relacionada solo con la operación y mantenimiento de la cosechadora. Para obtener más información sobre los colectores, consulte el manual del operador del colector en cuestión.

2.2 Unidades de medida

Las mediciones se muestran en unidades métricas, seguidas de las unidades imperiales equivalentes. El tamaño de los equipos se proporciona en milímetros (mm) para las unidades métricas y en pulgadas para las unidades imperiales.

2.3 Piezas de repuesto

Para un servicio eficiente, tenga a mano la siguiente información para proporcionarla al concesionario:

- Descripción o número de pieza correctos.
- Número de modelo de la máquina.
- Número de serie de la máquina.

2.4 Ubicación de la placa de identificación del número de serie

La cosechadora está identificada por números de serie que son importantes cuando es necesario solicitar mantenimiento o piezas de repuesto.

Número de serie de la máquina

La placa de identificación del número de serie de la máquina (1) está ubicada en el lado derecho de la cosechadora, debajo de la plataforma del operador en el lado derecho.

Cabe señalar que el lado derecho se considera como tal desde la perspectiva de quien está sentado en la cabina del asiento en la posición de trabajo.

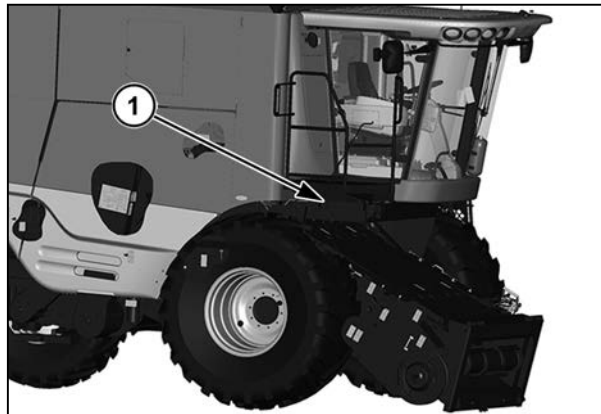

Fig. 1.

Número de serie del motor

El número de serie del motor está ubicado en la placa de datos del motor (1), ubicada en el costado del cabezal del cilindro.

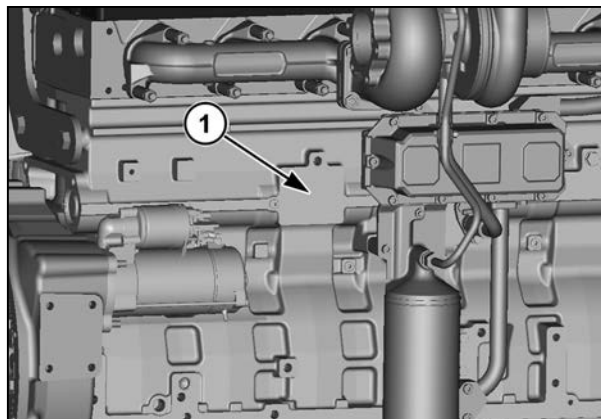

Fig. 2.

Número de serie de la transmisión

El número de serie de la transmisión está grabado en la placa de identificación del número de serie (1), instalada en el lado izquierdo de la caja de la transmisión.

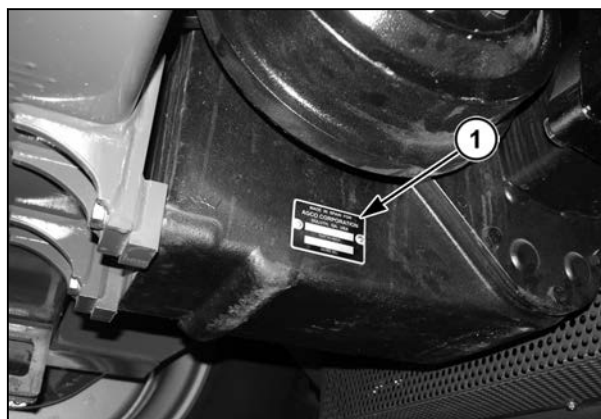

Fig. 3.

Número de serie de la transmisión final

El número de serie de la transmisión final está grabado en la placa que se encuentra en la mitad interior de la caja de la transmisión final, en el punto (1).

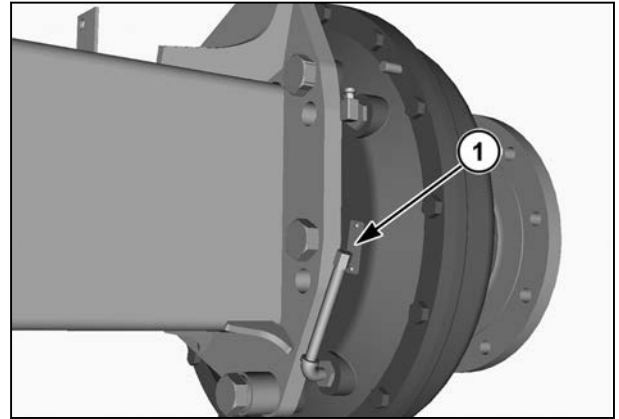

Fig. 4.

2.5 Información del concesionario

Anote los números de serie de placa junto con el número de serie de la cosechadora en los espacios provistos una mejor referencia del concesionario.

| | |
|--|--|
| Número de modelo de la máquina: | |
| Número de serie de la máquina: | |
| Número de serie del motor: | |
| Número de serie de la transmisión: | |
| Número de serie de la transmisión final: | |
| Fecha de entrega: | |
| Nombre y dirección del concesionario: | |
| Número de teléfono del concesionario: | |
| Número de fax del concesionario: | |

2.6 Componentes principales de la máquina

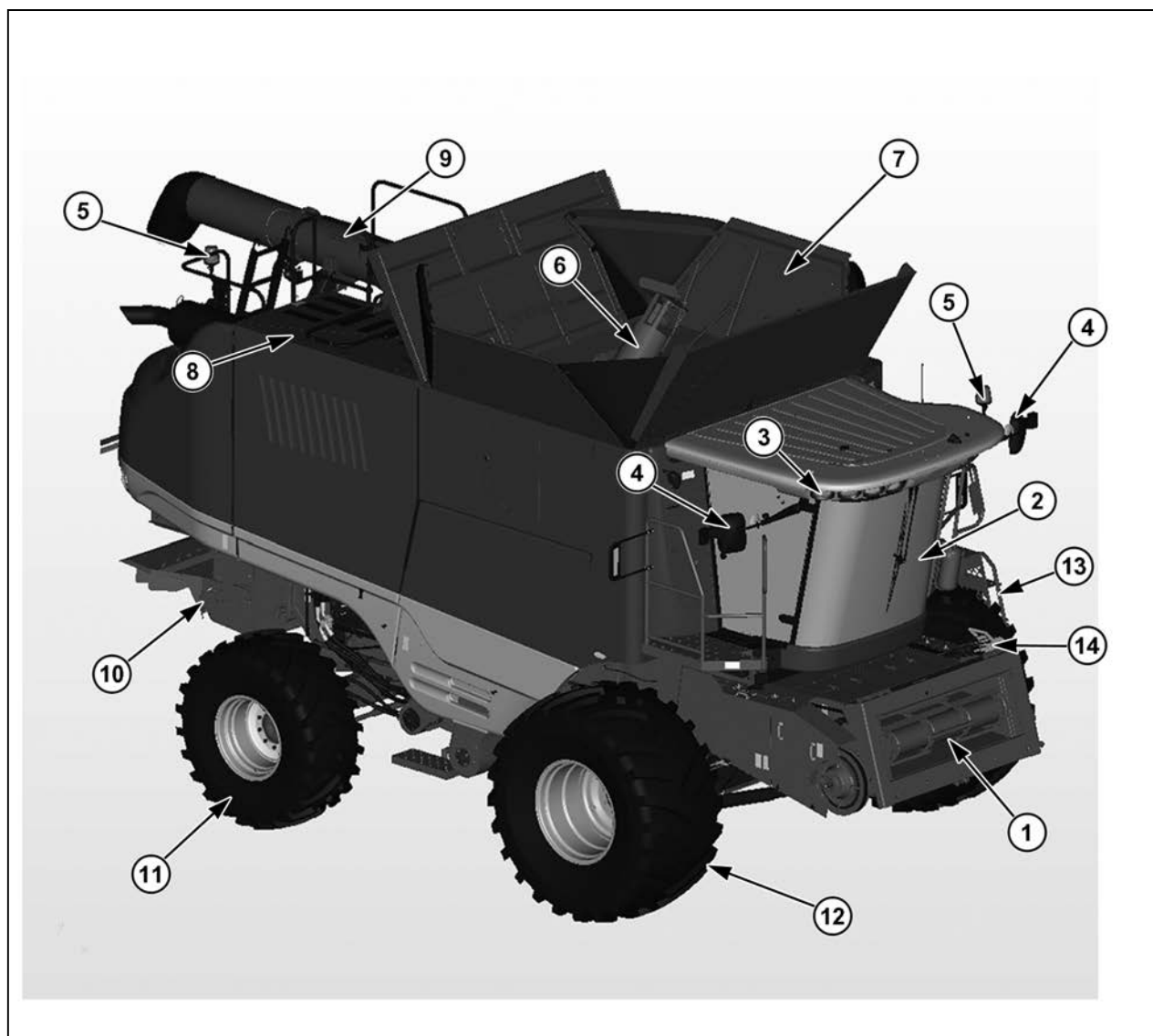

Fig. 5.

Algunos de los principales componentes de la cosechadora son:

- | | |
|---------------------------------------|--|
| (1) Alimentador | (8) Compartimiento del motor |
| (2) Cabina del operador | (9) Tubo del descargador del tanque de grano |
| (3) Luces del techo | (10) Picadora de paja |
| (4) Retrovisores | (11) Eje de dirección |
| (5) Baliza giratoria | (12) Eje de transmisión |
| (6) Tubo cargador del tanque de grano | (13) Escalera de la plataforma del operador |
| (7) Tanque de grano | (14) Conexión del colector de un solo punto |

2.7 Funcionamiento de la cosechadora

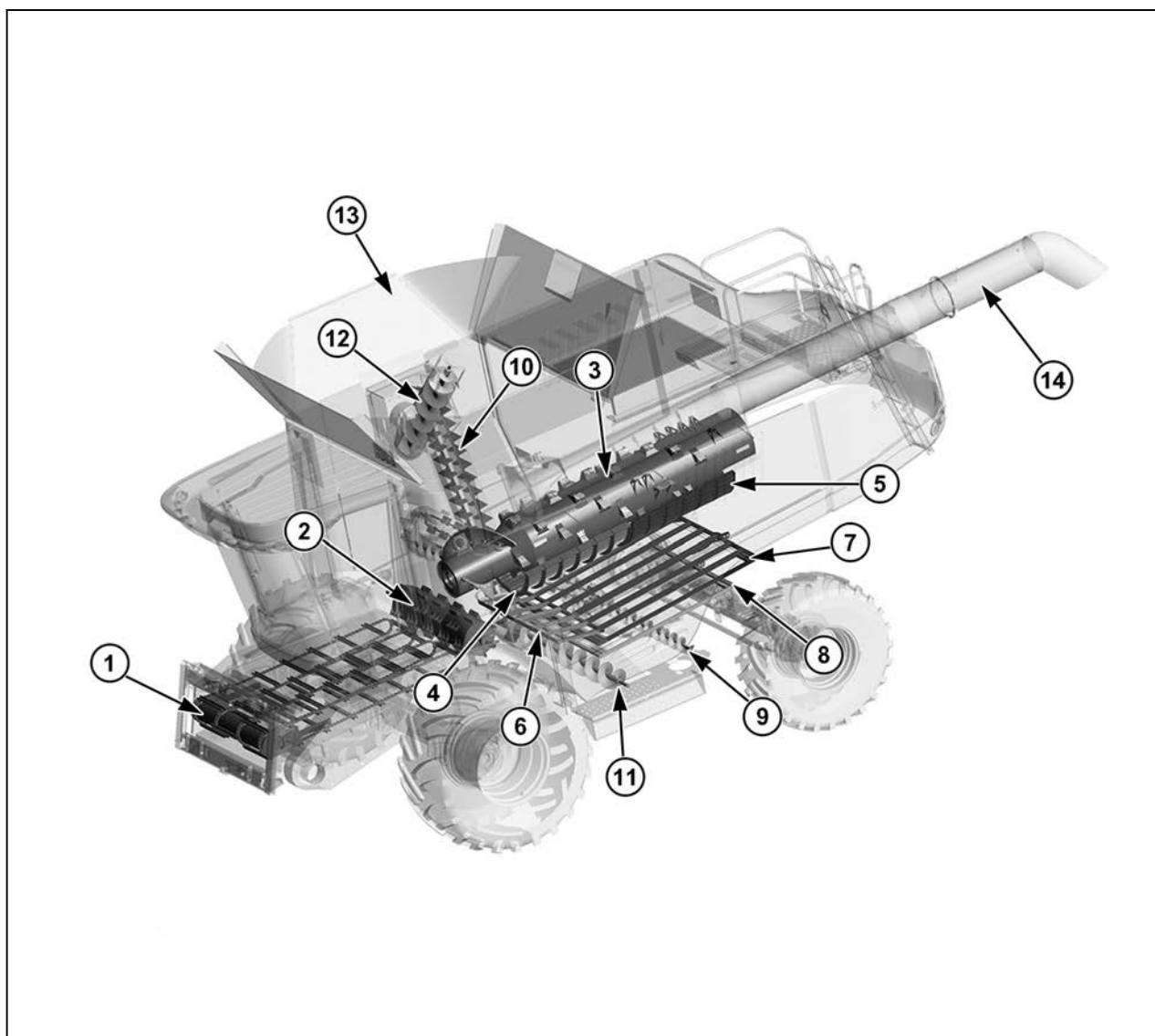

Fig. 6.

En las operaciones generales de cosecha de una cosechadora se llevan a cabo cuatro funciones. Estas funciones son:

- Corte y alimentación
- Trilla
- Separación
- Limpieza

Corte y alimentación

Los cultivos se cosechan a través de un colector que está acoplado a un canal de alimentación.

El colector de granos usa un molinete para dirigir la cosecha hacia el sinfín del colector. Hay cuchillas que primero cortan la cosecha antes de que esta sea dirigida al sinfín del colector o a la cinta del transportador hacia el canal de alimentación (1).

Para cosechar maíz se utiliza un colector de maíz. Los rodillos colectores quitan las mazorcas de maíz de los tallos, tirándolos hacia abajo. Las mazorcas de maíz se retienen en las placas del director, donde dos cadenas del colector dirigen las mazorcas de maíz hacia el colector.

El canal de alimentación transporta la cosecha hacia la parte delantera del batidor (2), que mueve la cosecha hacia el área del rotor (3). El batidor también dirige las piedras y otros objetos extraños a la trampa de piedras, situada en la parte delantera y por debajo del batidor.

Trilla y separación

El rotor realiza cuatro funciones a medida que la cosecha gira desde la parte delantera hacia la parte trasera. Estas funciones son:

- Admisión
- Trilla
- Separación
- Descarga

La hélice del sinfín, en el área de alimentación, mueve la cosecha en espiral alrededor del rotor y la transfiere al área de trilla.

La trilla y la separación inicial se realizan en el área de trilla por medio del rotor y del cóncavo fijo de rejilla abierta (4). El contacto con las aletas helicoidales hace que el material se mueva hacia atrás de forma circular, lo que se traduce en que el material pasa a través del cóncavo varias veces.

En el área de separación, la cosecha se separa aún más. La fuerza centrífuga transporta el grano y la paja a través de la rejilla del separador (5), mientras que la paja se mueve hacia la parte trasera del rotor. Una vez más, el movimiento en espiral de la cosecha permite que esta pase a través de las rejillas separadoras varias veces.

Las barras de cilindro en el rotor mantienen la cosecha contra las rejillas hasta que esta llega al extremo. A continuación, las paletas colocan la paja en una rampa de descarga para transportarla al esparcidor de paja o la picadora de paja o para descargarla directamente en el suelo.

El grano, la granza y el material sin trillar que penetró en las rejillas del separador se llevan hacia el tamiz de limpieza mediante una bandeja de alimentación.

Limpieza

El material se transporta desde la parte delantera de la bandeja de desechos del separador hacia el prefiltro del tamiz superior (6). Esto mueve la mezcla a través de un peine de dientes hacia la parte delantera del tamiz de paja.

El ventilador de limpieza proporciona aire para mantener la paja en suspensión durante el proceso de limpieza en el tamiz.

El aire que pasa a través del tamiz superior ajustable (7) separa y esparce la paja fuera de la cosechadora. El grano y los desechos caen a través del tamiz de limpieza.

El tamiz de limpieza (8) lleva a cabo el último proceso de limpieza. El grano limpio cae a través del tamiz en la rampa del sinfín de grano limpio. Los desechos, la paja y demás materiales continúan hasta el extremo del tamiz y caen en la rampa del sinfín de retorno (9) para ser procesados nuevamente.

La cadena del elevador de grano (10) transporta el grano limpio desde el sinfín de grano limpio (11) hacia el sinfín de llenado del tanque de grano (12) que, a su vez, lo mueve hacia el tanque de grano (13). El elevador de desechos transporta los residuos de regreso al área de alimentación del rotor para su trilla y procesamiento.

El grano que queda en el tanque de grano se descarga en un camión o remolque a través del tubo de descarga (14).

2.8 Colectores

La cosechadora está equipada con un canal del alimentador que se puede acoplar fácilmente a los colectores. Esta característica hace posible el mantenimiento, el transporte y el almacenamiento del colector y la cosechadora.

Los siguientes tipos de colectores se pueden utilizar en la cosechadora:

- Colectores de grano rígido
- Colectores de corte flexible
- Colectores de maíz
- Colectores de banda colector

NOTA:

Para obtener información detallada sobre su instalación, funcionamiento y mantenimiento, consulte el manual del operador incluido con el colector.

2.9 Eliminación

La eliminación incorrecta de desechos puede contaminar el medioambiente y la ecología. Algunos ejemplos de desechos potencialmente nocivos de equipos de AGCO incluyen, entre otros, aceite, combustible, líquido refrigerante, líquido de frenos, filtros, químicos de batería, neumáticos, etc.

Cuando drene fluidos, utilice contenedores a prueba de escapes. No utilice contenedores de alimentos o bebidas para colocar fluidos de desecho, dado que es posible que algunas personas se confundan y coman o beban de ellos.

No vierta ni derrame desechos en el suelo, a través de un drenaje ni hacia una fuente de agua.

Los refrigerantes de aire acondicionado que se escapan hacia el aire pueden provocar daños en la atmósfera de la Tierra. Es posible que las normas gubernamentales exijan que un centro de servicio de aires acondicionados certificado recupere y recicle los refrigerantes de aire acondicionado que se utilizan.

Consulte al centro de reciclado o medioambiente local respecto de la forma correcta de reciclar o eliminar desechos.

Eliminación de la máquina

Antes de la eliminación de la máquina, retire todos los fluidos, el refrigerante y los materiales tóxicos de la cosechadora. Envíe los fluidos y materiales tóxicos a sus respectivos recicladores.

NOTA:

No ventile el refrigerante hacia la atmósfera. Póngase en contacto con una persona certificada para que descargue el refrigerante.

Comuníquese con una compañía o persona autorizada para descargar el nitrógeno del acumulador hidráulico.

Cuando la máquina esté lista para su eliminación, póngase en contacto con su concesionario local de chatarra o con un vertedero autorizado para residuos sólidos no peligrosos.

2.10 Uso correcto

Esta máquina ha sido diseñada exclusivamente para operaciones agrícolas tradicionales.

No la utilice para ninguna aplicación ni propósito que difieran de los que se describen en este manual. El fabricante no acepta ninguna responsabilidad por daños o lesiones originados por el uso incorrecto de la máquina.

El cumplimiento de las condiciones de uso, mantenimiento y reparación del fabricante es un elemento esencial para el uso correcto de esta máquina.

El uso, el mantenimiento y las reparaciones de esta máquina sólo deben ser realizados por personas capacitadas, familiarizadas con sus características y con las normas y procedimientos de seguridad relevantes.

Deberán cumplirse todas las normas de seguridad pública y de circulación vial en todo momento.

El fabricante queda exento de toda responsabilidad por todas las modificaciones no autorizadas que se lleven a cabo en la máquina y que ocasionen daños o lesiones.